

Filtres-régulateurs Série MX

MX2 : 3/8", 1/2" et 3/4" - MX3 : 3/4" et 1"

Modulaire

Cuve avec protection technopolymère, manomètre intégré

FILTRES-RÉGULATEURS SÉRIE MX



- » Qualité de l'air fournie selon la norme ISO 8573-1:2010, classes 7.8.4 e 6.8.4
- » Avec manomètre intégré ou prévu pour manomètre extérieur
- » Système de blocage de la poignée verrouillable par cadenas
- » Verrouillage de la cuve réduisant le risque d'accidents.
- » Cuve en métal également disponible

Les filtres-régulateurs Série MX intègrent dans un même corps les fonctions filtrations et régulations. Compacts, ils sont peuvent utilisés comme pré-filtres. Disponibles avec ou sans échappement automatique (relieving), ils sont pourvus d'un système à membrane et d'une purge manuelle/semi-auto ou automatique. En standard, ils sont livrés avec monomètre intégré

La série MX a été réalisée pour apporter une solution multisectorielle qui garantie un gain de temps, d'espace et économique.

Un configurateur spécifique disponible sur le site internet de Camozzi <http://catalogue.camozzi.com> (section Configurateur), permet à l'utilisateur de créer sa propre configuration en fonction de son application.

CARACTERISTIQUES GENERALES

Construction	Modulaire, compact avec élément filtrant HDPE
Matériaux	Voir TABLEAU DES MATERIAUX sur les pages suivantes
Raccordement	MX2: 3/8" - 1/2" - 3/4" - MX3: 3/4" - 1"
Capacité cuve	MX2: 55 cc - MX3: 85 cc
Position de Montage	en ligne (vertical), murale (au moyen d'étriers)
Température de fonctionnement	-5°C à +50°C jusqu'à 16 bars (avec point de rosée du fluide infér. de 2° par rapp. à la temp. mini de fonction.) -5°C à +60°C jusqu'à 10 bars (avec point de rosée du fluide infér. de 2° par rapp. à la temp. mini de fonction.)
Qualité de l'air fournie selon ISO 8573-1:2010	Classe 6.8.4 avec élément filtrant 5µm Classe 7.8.4 avec élément filtrant 25µm
Purge	MX2: manuelle - semi automatique (standard), automatique, dépress. protégée, échappement libre 1/8" MX3: manuelle - semi automatique (standard), échappement libre 1/8"
Pression de service	0.3 ÷ 16 bar (avec purge automatique 1.5 ÷ 12 bars)
Débits nominaux	voir DIAGRAMMES DE DÉBIT sur les pages suivantes
Fluide	Air comprimé
Manomètre	Version avec manomètre intégré (standard avec port G1 / 4 (MX3 uniquement) ou G1 / 8 (MX2 uniquement)

CODIFICATION

MX	2	-	1/2	-	FR	0	0	0	4	M	-	LH
-----------	----------	----------	------------	----------	-----------	----------	----------	----------	----------	----------	----------	-----------

MX	SERIE
2	TAILLE : 2 = 3/8" - 1/2" - 3/4" 3 = 3/4" - 1"
1/2	RACCORDEMENT : 3/8 = 3/8" 1/2 = 1/2" 3/4 = 3/4" 1 = 1"
FR	FILTRE-REGULATEUR
0	FILTRATION : 0 = 25 µm avec relieving (standard) 1 = 5 µm avec relieving 2 = 25 µm sans relieving (avec purge manuelle/semi-automatique) 3 = 5 µm sans relieving (avec purge manuelle/semi-automatique) 4 = 25 µm avec relieving et by-pass valve 5 = 5 µm avec relieving et by-pass valve 6 = 25 µm sans relieving avec by-pass valve 7 = 5 µm sans relieving avec by-pass valve
0	PURGE : 0 = manuelle / semi-auto (standard) 3 = automatique 5 = dépressurisation protégée 8 = purge libre 1/8"
0	PRESSION DE SERVICE (1 bar = 14,5 psi) : 0 = 0,5 à 10 bars (standard) 4 = 0 à 4 bars 7 = 0,5 à 7 bars (MX2 seulement)
4	MANOMETRE : 0 = sans manomètre (taraudage) 2 = avec manomètre intégré 0/6 bars et pression de service 0 à 4 bars 3 = avec manomètre intégré 0/10 bars et pression de service 0 à 7 bars (MX2 seulement) 4 = avec manomètre intégré 0/12 bars et pression de service 0,5 à 10 bars (standard)
M	TYPE DE CUVE: = polymère (standard) M = métal (seulement pour MX2-1/2 et MX3-1)
LH	SENS DU FLUX : = de gauche à droite (standard) LH = de droite à gauche

FILTRES-RÉGULATEURS SÉRIE MX

Pour le montage d'un élément unique avec flasques de fixation ou étrier mural, voir la section "FRL assemblés Série MX"

Filtres-régulateurs Série MX – Matériaux

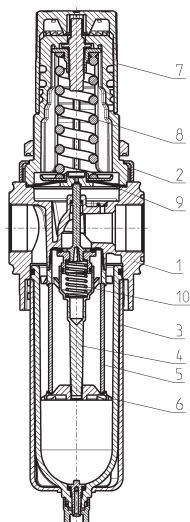

PIECES	MATERIAU
1 = Corps	Aluminium
2 = Cache	Polyacétal
3 = Cuve avec protection technopolymère	Polycarbonate / Polyamide
4 = Support	Polyacétal
5 = Élément filtrant	Polyéthylène
6 = Déflecteur	Polyacétal
7 = Poignée	Polyamide
8 = Ressort supérieur	Acier zingué
9 = Membrane	NBR
10 = Ressort inférieur	Acier inoxydable
Joints	NBR

DIAGRAMMES DES DEBITS MX2

FILTRES-RÉGULATEURS SÉRIE MX

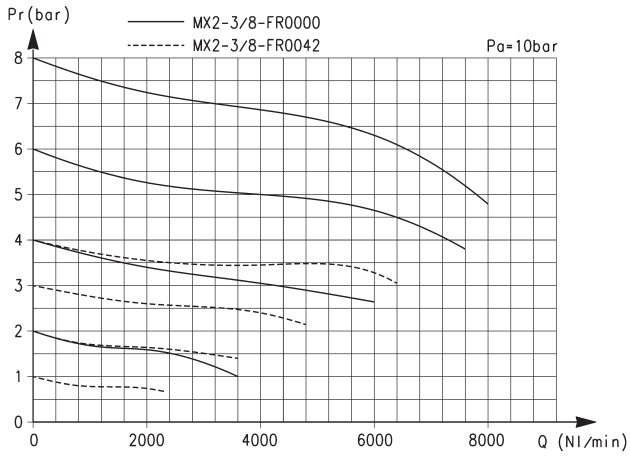

Pr = Pression de sortie
Q = Débit

Pa : Pression d'entrée

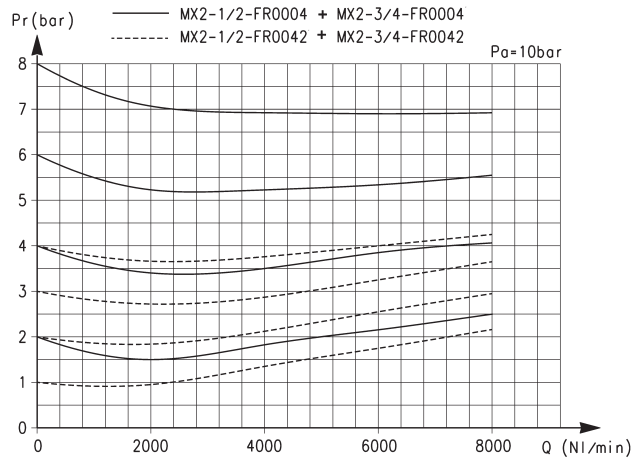

Pr = Pression de sortie
Q = Débit

Pa : Pression d'entrée

DIAGRAMME DES DEBITS MX3

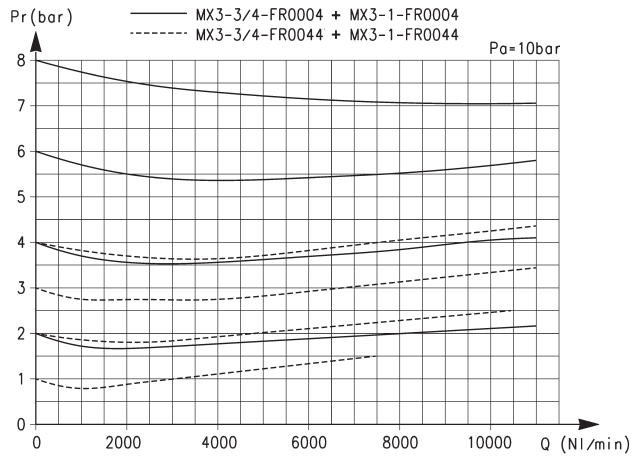

Pr = Pression de sortie
Q = Débit

Pa : Pression d'entrée

SYMBLES PNEUMATIQUES

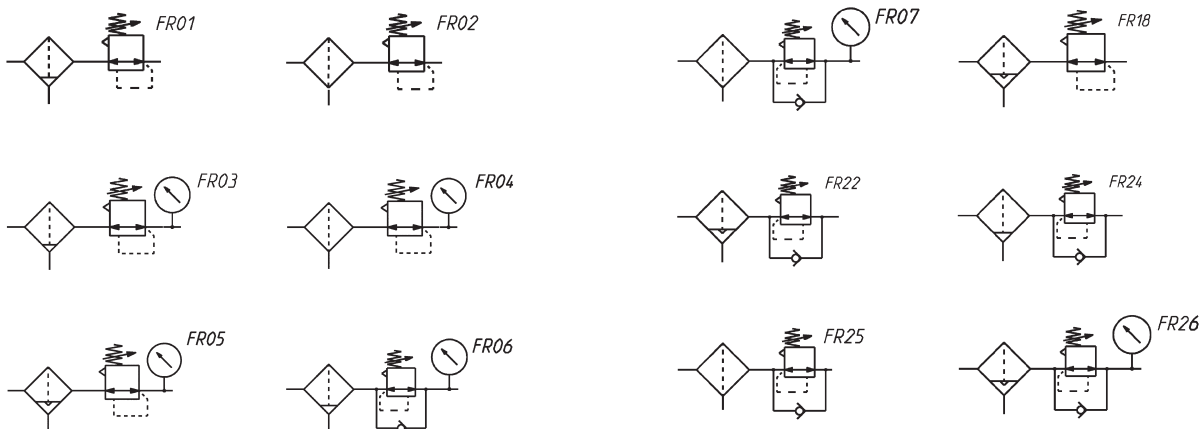

FR01 = filtre-rég. avec relieving et purge manuelle/semi-automatique.
 FR02 = filtre-rég. avec relieving et échappement direct
 FR03 = filtre-rég. avec relieving, manomètre et purge manuelle/semi-automatique
 FR04 = filtre-rég. avec relieving, manomètre et échappement direct
 FR05 = filtre-rég. avec relieving, manomètre et purge automatique
 FR06 = filtre-rég. avec relieving, manomètre, purge manuelle/semi-automatique et by-pass

FR07 = filtre-rég. avec rel., manom., échap. direct et vanne by-pass
 FR18 = filtre-rég. avec relieving et purge automatique
 FR22 = filtre-rég. sans relieving, avec manomètre, purge par dépressurisation automatique et by-pass
 FR24 = filtre-rég. avec relieving, purge man/semi-auto et by-pass
 FR25 = filtre-rég. avec relieving, échappement direct et by-pass
 FR26 = filtre-rég. sans relieving, purge par dépressurisation automatique et by-pass

FILTRÉS-RÉGULATEURS SÉRIE MX

Filtres-régulateurs Série MX – Dimensions

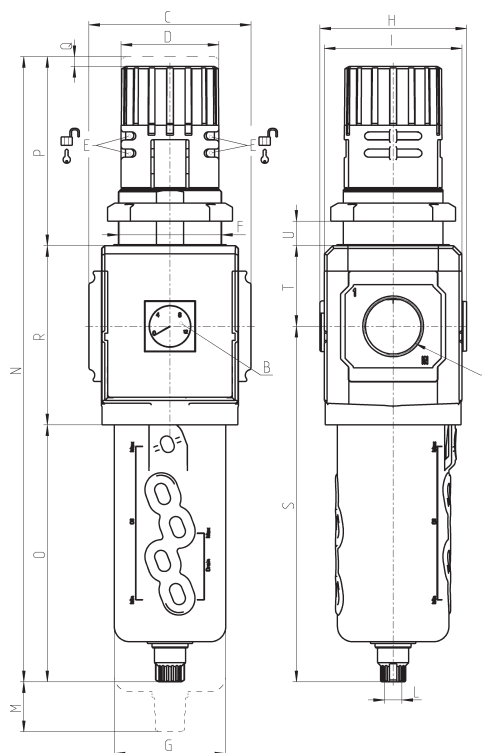

Mod.	A	B (bar)	C	D	E	F	G	H	I	L	M	N	O	P	Q	R	S	T	U	Poids (Kg)
MX2-3/8-FR0004	G3/8	0 ÷ 12	70	45	Ø 4.7	M47x1.5	55.5	74.5	68	G1/8	66	290	127	78	5	85	174.5	37.5	0 ÷ 16	0.8
MX2-1/2-FR0004	G1/2	0 ÷ 12	70	45	Ø 4.7	M47x1.5	55.5	74.5	68	G1/8	66	290	127	78	5	85	174.5	37.5	0 ÷ 16	0.8
MX2-3/4-FR0004	G3/4	0 ÷ 12	70	45	Ø 4.7	M47x1.5	55.5	74.5	68	G1/8	66	290	127	78	5	85	174.5	37.5	0 ÷ 16	0.8
MX3-3/4-FR0004	G3/4	0 ÷ 12	89.5	54	Ø 4	M57x1.5	61.5	81	76	G1/8	75	345	142	104	5	99	196.5	44.5	0 ÷ 20	1.3
MX3-1-FR0004	G1	0 ÷ 12	89.5	54	Ø 4	M57x1.5	61.5	81	76	G1/8	75	345	142	104	5	99	196.5	44.5	0 ÷ 20	1.3
MX2-1/2-FR0304M	G1/2	0 ÷ 12	70	45	Ø 4.7	M47x1.5	60	74.5	68	G1/8	66	283	120	78	5	85	167.5	37.5	0 ÷ 16	0.9
MX3-1-FR0304M	G1	0 ÷ 12	89.5	54	Ø 4	M57x1.5	67	81	76	G1/8	75	337	134	104	5	99	188.5	44.5	0 ÷ 20	1.3