

Régulateurs de pression Série MC

Raccordement : 1/4", 3/8" et 1/2"
 Modulaire



- » Faible chute de pression
- » Verrouillable par cadenas
- » Vanne d'échappement intégrée (relieving)
- » Versions disponibles : pour montage en batterie, avec by-pass

Les régulateurs de la série MC existent en tailles 1/4", 3/8" et 1/2".
 En standard, ces régulateurs sont pourvus d'une décompression automatique (relieving).
 Les modèles 1/4", 3/8" et 1/2" peuvent-être montés en paroi.

CARACTERISTIQUES GENERALES

Construction	modulaire compact, système à membrane		
Matériaux	zama, NBR, technopolymère		
Raccordement	G1/4	G3/8	G1/2
Poids	kg	0,323	0,644 0,624
Position de montage	verticale, en ligne, en panneau ou en paroi		
Température de fonctionnement	-5°C à 50°C (avec un point de rosée du fluide inférieur à 2 °C au minimum température de fonctionnement)		
Finition	verni		
Pression d'alimentation	0 à 16 bar		
Pression de sortie	0.5 ÷ 10 bar (standard) ou 0 ÷ 2 bar; 0 ÷ 4 bar et 0.5 ÷ 7 bar		
Portata nominale	voir diagrammes		
Décompression (relieving)	avec relieving standard sans relieving		
Fluide	air comprimé		

CODIFICATION

MC	2	02	-	R	T	0	2	-	VS	-	■	-	●
----	---	----	---	---	---	---	---	---	----	---	---	---	---

MC	SERIE:
2	TAILLE : 1 = 1/4" 2 = 3/8", 1/2"
02	RACCORDEMENT : 04 = 1/4" 38 = 3/8" 02 = 1/2"
R	R = REGULATEUR
T	PLAGE DE REGLAGE : 0 = 0,5 à 10 bar 1 = 0 à 4 bar 2 = 0 à 2 (seulement 1/4") 7 = 0,5 à 7 (seulement 1/4") T = calibré * B = bloqué *
0	CONSTRUCTION : 0 = décompression automatique (standard) 1 = sans décompression 5 = décompression sensible (seulement 1/4")
2	REGULATEUR DE PRESSION : ** = sans manomètre (standard) 1 = avec manomètre intégré 0-2,5 bars, avec pression de service 0÷4 bars 2 = avec manomètre 0-6, avec pression de service 0÷4 bars 3 = avec manomètre 0-10, avec pression de service 0,5÷7 bars 4 = avec manomètre 0-12, avec pression de service 0,5÷10 bars
VS	TYPE DE REGULATION : = sans by-pass (standard) VS = avec by-pass (seulement 1/4")
<p>*** NOTE : SI LE RÉGULATEUR EST CALIBRÉ OU VERROUILLÉ, APRÈS LE RACCORDEMENT AJOUTER LA PRESSION D'ENTRÉE "■" ET LA PRESSION DE SORTIE "●"</p> <p>PRESSION D'ENTRÉE: ■ = Entrer la valeur de pression d'ALIMENTATION</p> <p>PRESSION DE SORTIE: ● = Entrer la valeur de pression DE SORTIE pour le régulateur VÉROUILLÉ ou la valeur maximale de la pression RÉGLABLE pour le régulateur CALIBRÉE</p> <p>Exemple d'un régulateur calibré avec pression d'entrée = 6.3 bar et pression de sortie = 4.5 bar Référence définie: MC104-MT03-6.3-4.5</p> <p>** les manomètres sont fournis non-montés pour manomètre taille 1 mod. M043-P... pour manomètre taille 2 mod. M053-P...</p>	

RÉGULATEURS DE PRESSION SÉRIE MC

Régulateurs de Pression Série MC

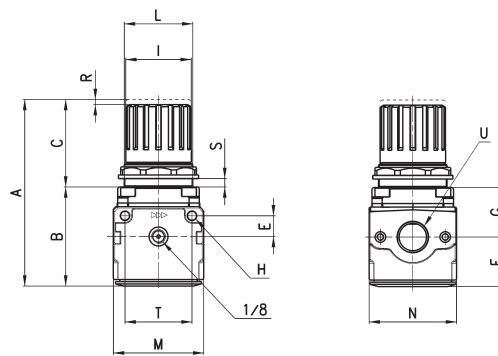

RÉGULATEURS DE PRESSION SÉRIE MC

DIMENSIONS																
Mod.	A	B	C	E	F	G	H	I	L	M	N	R	S	T	U	
MC104-R00	94	56	38	11	28,5	27,5	4,5	28	30X1,5	45	45	3	0÷6	35	G1/4	
MC238-R00	127	67	60	14	34	35	5,5	45	47X1,5	62	60	3,5	0÷9	46	G3/8	
MC202-R00	127	67	60	14	34	35	5,5	45	47X1,5	62	60	3,5	0÷9	46	G1/2	

Symboles pneumatiques

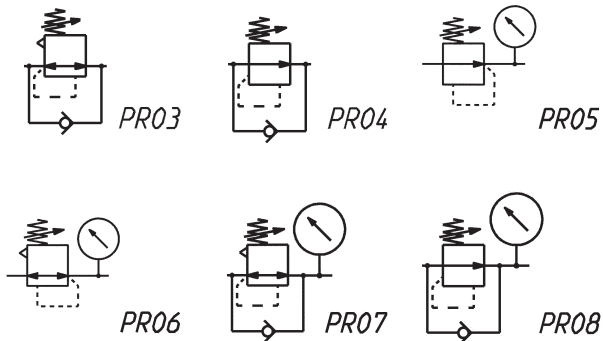

- PR03 = Rég. avec relieving et by-pass
- PR04 = Rég. sans décharge avec by-pass
- PR05 = Régl. sans délestage avec manomètre
- PR06 = Rég. avec manomètre de décharge et de pression
- PR07 = Rég. avec soupape de décharge, by-pass et manomètre
- PR08 = Rég. sans décharge avec by-pass et manomètre

DIAGRAMMES DES DEBITS

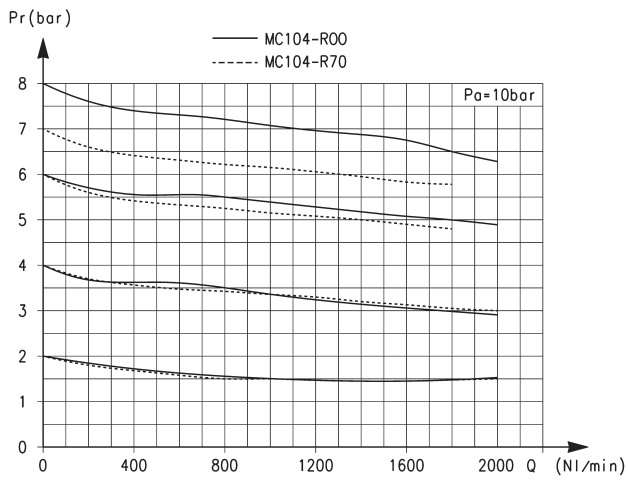

Diagrammes des débits pour les modèles : MC104-R00 et MC104-R70

Pa = Pression d'alimentation
Pr = Pression de sortie
Q = Débit

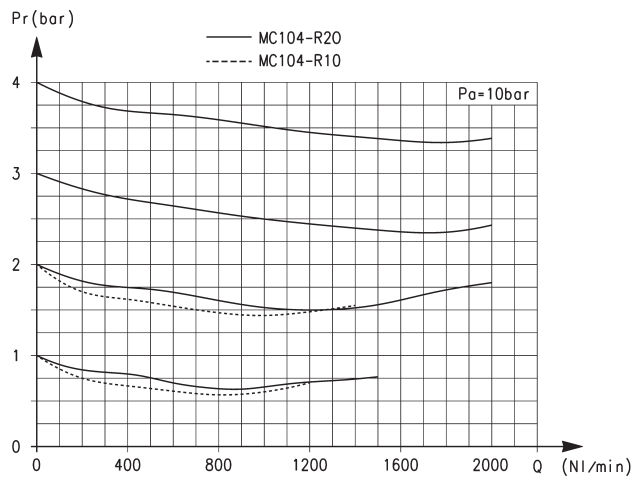

Diagrammes des débits pour les modèles : MC104-R10 et MC104-R20

Pa = Pression d'alimentation
Pr = Pression de sortie
Q = Débit

RÉGULATEURS DE PRESSION SÉRIE MC

DIAGRAMMES DES DEBITS

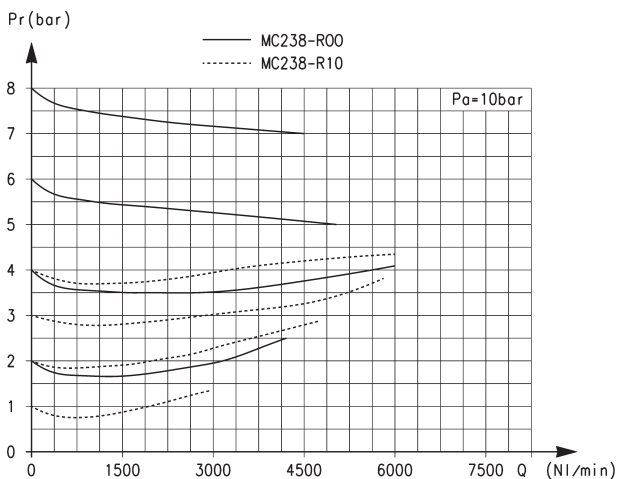

Diagrammes des débits pour les modèles : MC238-R00 et MC238-R10

Pa = Pression d'alimentation
Pr = Pression de sortie
Q = Débit

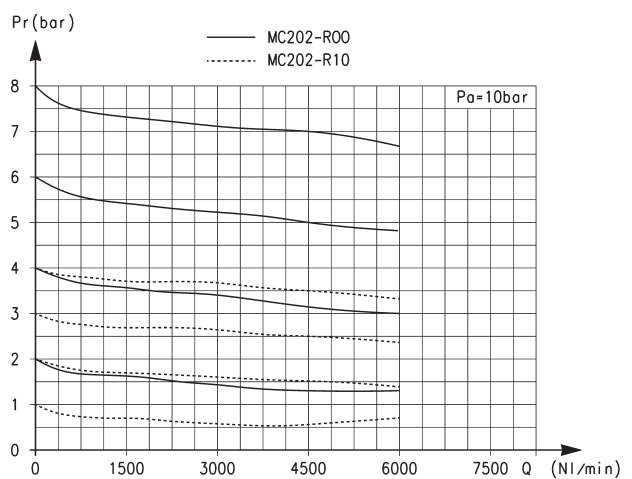

Diagrammes des débits pour les modèles : MC202-R00 et MC202-R10

Pa = Pression d'alimentation
Pr = Pression de sortie
Q = Débit