

# Stop-vérins Série VBO-VBU

Unidirectionnels et bidirectionnels  
Raccordement : 1/8", 1/4", 3/8" et 1/2"

STOP-VÉRINS SÉRIES VBO ET VBU



Les stop-vérins Série VBO-VBU ont été conçus de manière à être montés directement sur les vérins. Leur construction garantit un débit important et une grande fiabilité de fonctionnement. Ils peuvent être utilisés comme vannes de soufflage, de nettoyage de pièces ou de remplissage de volume. Dans ce cas, il est recommandé d'alimenter par le port 2 (côté filetage).

Ces vannes peuvent être montées directement sur des blocs de distribution ou de contrôle de fluides

- » Série VBU : Vanne unidirectionnelle avec pression de service de 0,3 à 10 bars.
- » Série VBO : Vanne bidirectionnelle avec pression de service de 0 à 10 bars.
- » Montage direct sur vérin ou bloc de distribution.

## CARACTERISTIQUES GENERALES

Construction	clapet
Groupe	stop-vérin unidirectionnel et bidirectionnel
Matériaux	corps laiton OT 58 - joints NBR
Montage	grâce au filetage
Raccordement	1/8", 1/4", 3/8", 1/2"
Position de montage	au choix
Température de fonctionnement	0 à +80°C ( -20 °C avec air sec )
Pression de service	VBU : 0,3 à 10 bar ; VBO : 0 à 10 bar
Pression nominale	6 bar
Débit nominal	Voir graphique
Diamètre nominal	1/8" = 5,5 mm - 1/4" = 8 mm - 3/8" = 11 mm - 1/2" = 15 mm
Fluide	air filtré, sans lubrification; en cas d'utilisation avec air lubrifié, il est conseillé d'utiliser de l'huile ISO VG32 et de ne jamais interrompre la lubrification.

**CODIFICATION**

<b>VB</b>	<b>U</b>	<b>1/8</b>
<b>VB</b>	SERIE : VB	
<b>U</b>	VERSION : U = unidirectionnelle O = bidirectionnelle	
<b>1/8</b>	RACCORDEMENT : 1/8" 1/4" 3/8" 1/2"	

STOP-VÉRINS SÉRIES VBO ET VBU

**PRESSION DE PILOTAGE**

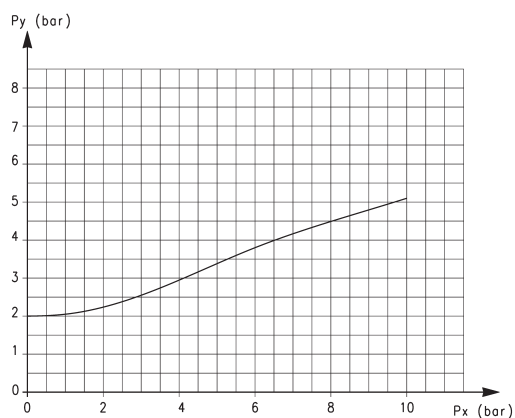

Le diagramme indique la relation entre pression de service ( Px ) et pression de pilotage ( Py ) pour le fonctionnement du stop-vérin. La pression d'ouverture du modèle unidirectionnel est de 0,3 bar.

DIAGRAMMES DES DEBITS STOP-VERINS UNIDIR. ET BIDIRECTIONNELS

STOP-VÉRINS SÉRIES VBO ET VBU

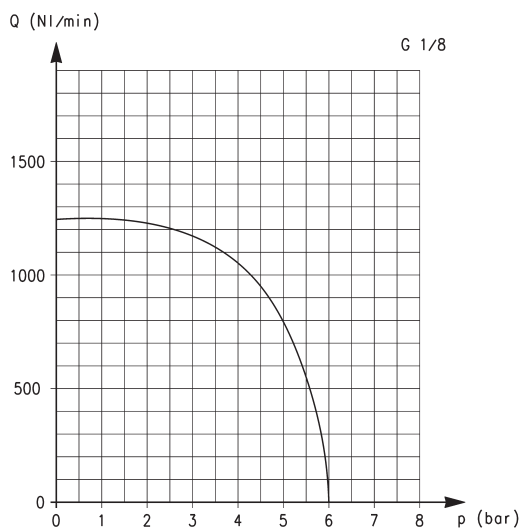

Diagrammes des débits pour VBU et VBO, raccordement 1/8".

Débit Q ( NI/min. ) déterminé avec 6 bar en entrée.

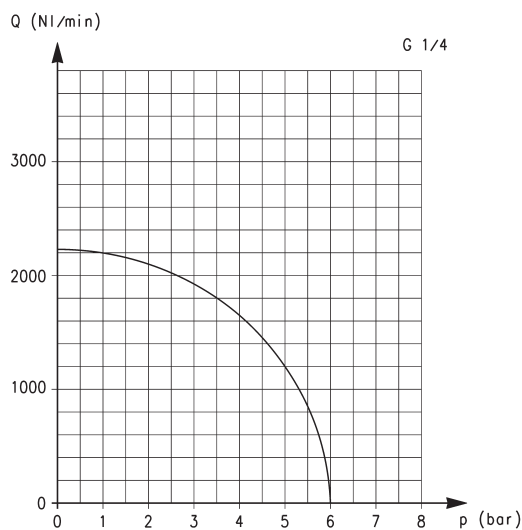

Diagrammes des débits pour VBU et VBO, raccordement 1/4".

Débit Q ( NI/min. ) déterminé avec 6 bar en entrée.

DIAGRAMMES DES DEBITS STOP-VERINS UNIDIR. ET BIDIRECTIONNELS

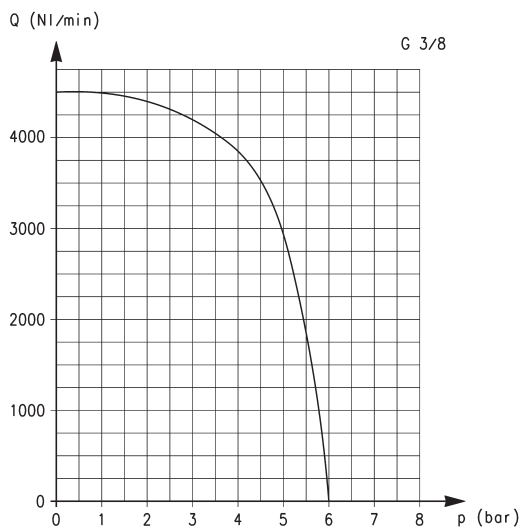

Diagrammes des débits pour VBU et VBO, raccordement 3/8".

Débit Q ( NI/min. ) déterminé avec 6 bar en entrée.

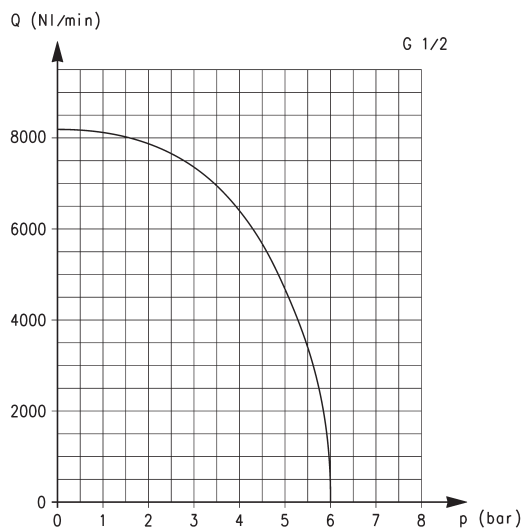

Diagrammes des débits pour VBU et VBO, raccordement 1/2".

Débit Q ( NI/min. ) déterminé avec 6 bar en entrée.

SCHEMAS DE CABLAGE

VBU = stop-vérin unidirectionnel  
VBO = stop-vérin bidirectionnel

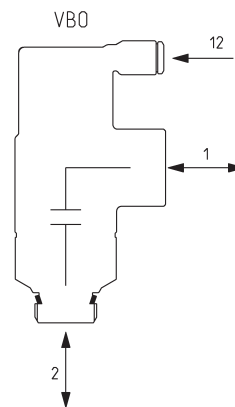
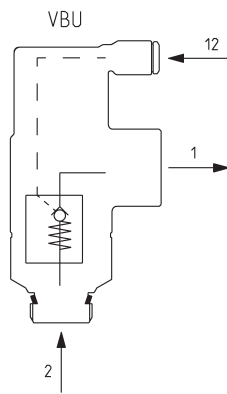
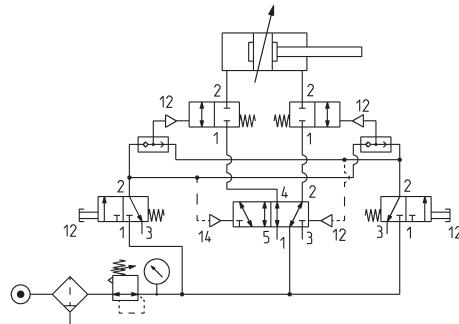
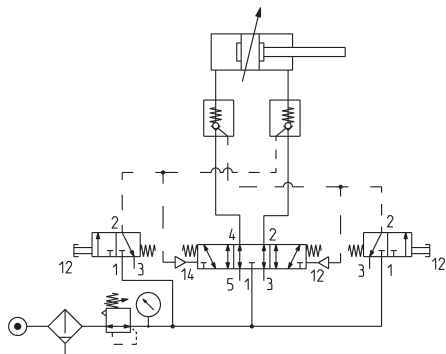
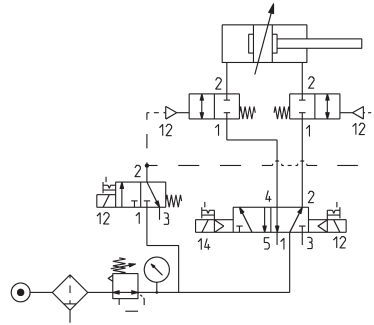
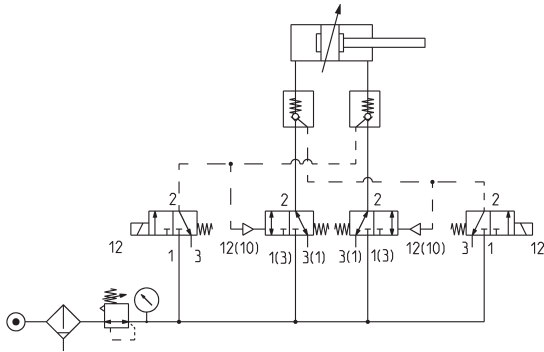

STOP-VÉRINS SÉRIES VBO ET VBU

**Stop-vérin unidirectionnel**

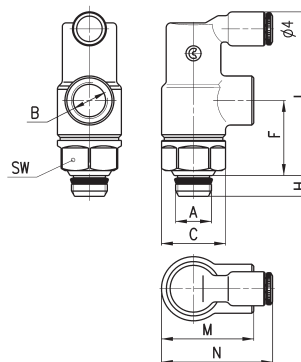

DIMENSIONS									
Mod.	A	B	C	F	H	L	M	N	SW
VBU 1/8	1/8	1/8	16,9	20	5,5	43	24,5	30	15
VBU 1/4	1/4	1/4	20,5	25	7	50	32,2	33,5	19
VBU 3/8	3/8	3/8	26,8	33	8	67	40	39,5	24
VBU 1/2	1/2	1/2	30	45,5	9	85,7	52	48	27

**Stop-vérin bidirectionnel**

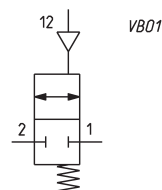
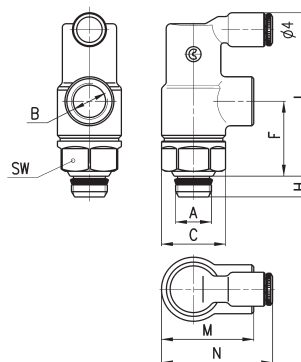

DIMENSIONS									
Mod.	A	B	C	F	H	L	M	N	SW
VBO 1/8	1/8	1/8	16,9	20	5,5	43	24,5	30	15
VBO 1/4	1/4	1/4	20,5	25	7	50	32,2	33,5	19
VBO 3/8	3/8	3/8	26,8	33	8	67	40	39,5	24
VBO 1/2	1/2	1/2	30	45,5	9	85,7	52	48	27