

GEMÜ 507

Vanne à clapet à siège incliné à commande manuelle



Caractéristiques

- Disponible sous forme de vanne d'arrêt ou de régulation
- Coefficient de débit élevé grâce au siège incliné
- Adapté au vide jusqu'à 20 mbars (a) en standard
- Blocage du volant pour la fixation de l'axe afin de régler un débit constant

Description

La vanne à clapet à siège incliné 2/2 voies GEMÜ 507 est à commande manuelle et dispose d'un volant en plastique à forme ergonomique. L'étanchéité au niveau de l'axe de la vanne est assurée par un ensemble presse-étoupe se positionnant de lui-même. On obtient ainsi un presse-étoupe d'axe de vanne fiable et nécessitant peu d'entretien, même après une utilisation prolongée. Le joint racler placé devant le presse-étoupe protège en plus le joint de l'encrassement et de tout endommagement.

Détails techniques

- **Température du fluide:** -10 à 210 °C
- **Température ambiante:** -10 à 60 °C
- **Pression de service :** 0 à 25 bars
- **Diamètres nominaux :** DN 6 à 80
- **Formes de corps :** Corps à passage en équerre | Corps à passage en ligne
- **Types de raccordement :** Bride | Clamp | Embout | Raccord à visser
- **Normes de raccordement:** ANSI | ASME | BS | DIN | EN | ISO | JIS | NPT | SMS
- **Matériaux du corps:** 1.4408, inox de fonderie | 1.4435 (316L), bloc usiné | 1.4435 (316L), inox forgé | 1.4435, inox de fonderie
- **Matériaux de l'étanchéité du siège :** PEEK | PTFE | PTFE, renforcé
- **Conformités:** « TA-Luft » (norme pour l'air) | ATEX | CRN | EAC | FDA | Oxygène | Règlement (CE) n° 1935/2004 | Règlement (CE) N° 2023/2006 | Règlement (UE) n° 10/2011 | USP

Données techniques en fonction de la configuration respective



Description du produit

Conception

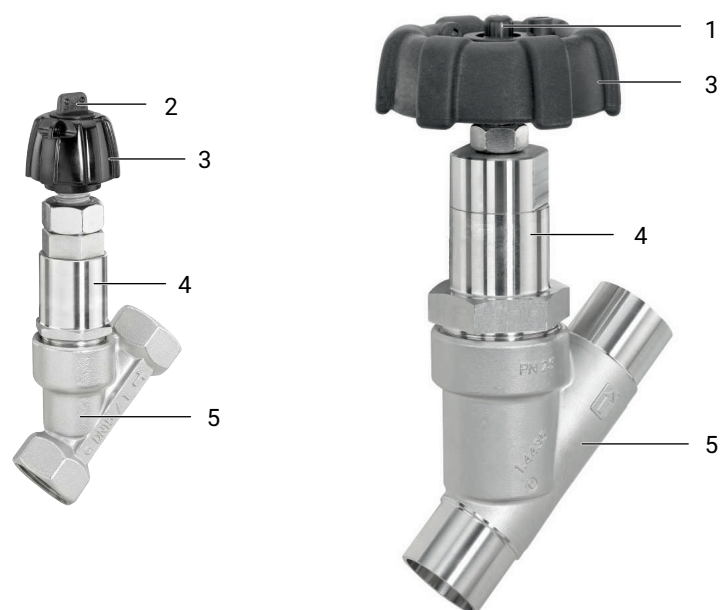

Position	Désignation	Matériaux
1	Indicateur optique de position	
2	Blocage du volant	
3	Volant	
4	Actionneur avec volant	
5	Corps de vanne	1.4435 (ASTM A 351 CF3M 316L), inox de fonderie 1.4408, inox de fonderie 1.4435 (316 L), corps forgé 1.4435, inox de fonderie

Sens du débit

Le sens du débit est indiqué par une flèche sur le corps de vanne.

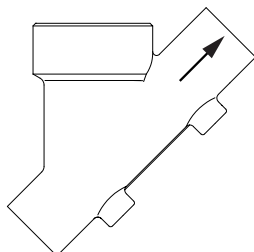

Corps à passage en ligne
sous le clapet

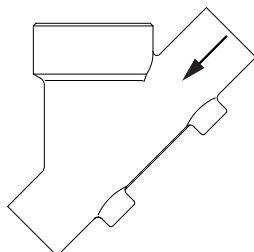

Corps à passage en ligne
sur le clapet

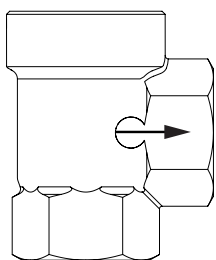

Corps à passage en équerre
sous le clapet

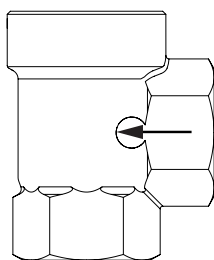

Corps à passage en équerre
sur le clapet

GEMÜ CONEXO

L'interaction entre des composants de vanne dotés de puces RFID et l'infrastructure informatique correspondante procure un renforcement actif de la sécurité de process.



Ceci permet d'assurer, grâce aux numéros de série, une parfaite traçabilité de chaque vanne et de chaque composant de vanne important, tel que le corps, l'actionneur, la membrane et même les composants d'automatisation, dont les données sont par ailleurs lisibles à l'aide du lecteur RFID, le CONEXO Pen. La CONEXO App, qui peut être installée sur des terminaux mobiles, facilite et améliore le processus de qualification de l'installation et rend le processus d'entretien plus transparent tout en permettant de mieux le documenter. Le technicien de maintenance est activement guidé dans le plan de maintenance et a directement accès à toutes les informations relatives aux vannes, comme les relevés de contrôle et les historiques de maintenance. Le portail CONEXO, l'élément central, permet de collecter, gérer et traiter l'ensemble des données.

Vous trouverez des informations complémentaires sur GEMÜ CONEXO à l'adresse :

www.gemu-group.com/conexo

Commande

GEMÜ Conexo doit être commandé séparément avec l'option de commande « CONEXO ».

Dans la version correspondante avec CONEXO, ce produit dispose d'une puce RFID (1) destinée à la reconnaissance électronique. La position de la puce RFID est indiquée dans le schéma ci-dessous. Un CONEXO Pen permet de lire les données des puces RFID. La CONEXO App ou le portail CONEXO sont requis pour afficher les informations.

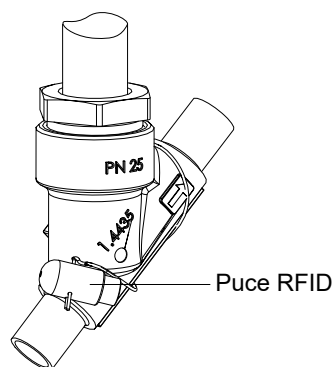

Configurations possibles

Configuration possible pour le corps de vanne

Embout taille d'actionneur 0

DN	Code raccordement ¹⁾				
	0	16	17	59	60
	Code matériau 40 ²⁾				
6	X	-	-	-	-
8	X	-	-	-	X
10	-	X	X	X	-
15	-	-	-	X	-

X = Standard

1) Type de raccordement

Code 0 : Embout DIN

Code 16 : Embout DIN EN 10357 série B (édition 2014, auparavant DIN 11850 série 1)

Code 17 : Embout EN 10357 série A / DIN 11866 série A auparavant DIN 11850 série 2

Code 59 : Embout ASME BPE / DIN EN 10357 série C (à partir de l'édition 2022) / DIN 11866 série C

Code 60 : Embout ISO 1127 / DIN EN 10357 série C (édition 2014) / DIN 11866 série B

2) Matériau du corps de vanne

Code 40 : 1.4435 (F316L), inox forgé

Embout taille d'actionneur 1, 1E, 2, 2E

DN	Code raccordement ¹⁾													
	0	16	17			37			59			60		
	Code matériau ²⁾													
	34	34	34	37	C2	34	37	34	37	C2	34	37	C2	
8	-	-	-	-	-	-	-	-	-	-	-	-	X	
10	-	X	X	-	X	-	-	-	-	-	X	-	X	
15	X	X	X	X	X	-	-	X	-	X	X	X	X	
20	X	X	X	X	X	-	-	X	-	X	X	X	X	
25	X	X	X	X	X	X	-	X	-	X	X	X	X	
32	-	X	X	X	X	-	-	-	-	-	X	X	X	
40	X	X	X	X	X	X	-	X	-	X	X	X	X	
50	X	X	X	X	X	X	-	X	-	X	X	X	X	
65	-	-	-	X	X	-	X	-	X	X	-	X	X	
80	-	-	-	X	X	-	X	-	X	X	-	X	X	

X = Standard

1) Type de raccordement

Code 0 : Embout DIN

Code 16 : Embout DIN EN 10357 série B (édition 2014, auparavant DIN 11850 série 1)

Code 17 : Embout EN 10357 série A / DIN 11866 série A auparavant DIN 11850 série 2

Code 37 : Embout SMS 3008

Code 59 : Embout ASME BPE / DIN EN 10357 série C (à partir de l'édition 2022) / DIN 11866 série C

Code 60 : Embout ISO 1127 / DIN EN 10357 série C (édition 2014) / DIN 11866 série B

2) Matériau du corps de vanne

Code 34 : 1.4435, inox de fonderie

Code 37 : 1.4408, inox de fonderie

Code C2 : 1.4435, inox de fonderie

Raccord à visser taille d'actionneur 0

DN	Code raccordement ¹⁾				
	1	3C	3D	9	
	Code matériau ²⁾				
	37	37	37	37	40
6	-	-	-	-	X
8	X	-	X	X	-
10	X	X	X	X	-
15	X	-	X	X	-

X = Standard

1) Type de raccordement

Code 1 : Orifice taraudé DIN ISO 228

Code 3C : Orifice taraudé Rc ISO 7-1, EN 10226-2, JIS B 0203, BS 21, dimensions entre extrémités ETE DIN 3202-4 série M8

Code 3D : Orifice taraudé NPT, dimensions entre extrémités ETE DIN 3202-4 série M8

Code 9 : Embout fileté DIN ISO 228

2) Matériau du corps de vanne

Code 37 : 1.4408, inox de fonderie

Code 40 : 1.4435 (F316L), inox forgé

Raccord à visser taille d'actionneur 1, 1E, 2, 2E

DN	Code raccordement ¹⁾			
	1	3C	3D	9
	Code matériau 37 ²⁾			
	Code forme du corps D ³⁾			
10	X	-	-	-
15	X	X	X	X
20	X	X	X	X
25	X	X	X	X
32	X	X	X	X
40	X	X	X	X
50	X	X	X	X
65	X	X	X	X
80	X	X	X	X

DN	Code raccordement ¹⁾	
	1	3D
	Code matériau 37 ²⁾	
	Code forme du corps E ³⁾	
10	-	-
15	X	X
20	X	X
25	X	X
32	X	X
40	X	X
50	X	X

X = Standard

1) Type de raccordement

Code 1 : Orifice taraudé DIN ISO 228

Code 3C : Orifice taraudé Rc ISO 7-1, EN 10226-2, JIS B 0203, BS 21, dimensions entre extrémités ETE DIN 3202-4 série M8

Code 3D : Orifice taraudé NPT, dimensions entre extrémités ETE DIN 3202-4 série M8

Code 9 : Embout fileté DIN ISO 228

2) Matériau du corps de vanne

Code 37 : 1.4408, inox de fonderie

3) Forme du corps

Code D : Corps de vanne 2 voies

Code E : Corps en équerre

Bride taille d'actionneur 1, 1E, 2, 2E

DN	Code raccordement ¹⁾		
	10*	13	47
	Code matériau ²⁾		
	37	34	34
15	X	X	X
20	X	X	X
25	X	X	X
32	X	X	X
40	X	X	X
50	X	X	X

X = Standard

*uniquement avec taille d'actionneur 1E ou 2E

1) Type de raccordement

Code 10 : Bride EN 1092, PN 25, forme B, dimensions face-à-face FAF EN 558 série 1, ISO 5752, série de base 1

Code 13 : Bride EN 1092, PN 25, forme B

Code 47 : Bride ANSI Class 150 RF

2) Matériau du corps de vanne

Code 34 : 1.4435, inox de fonderie

Code 37 : 1.4408, inox de fonderie

Clamp taille d'actionneur 1, 1E, 2, 2E

DN	Code raccordement ¹⁾		
	82	86	88
	Code matériau ²⁾		
	34	34	34
15	X	X	X
20	X	X	X
25	X	X	X
32	X	X	-
40	X	X	X
50	X	X	X

X = Standard

1) Type de raccordement

Code 82 : Clamp DIN 32676 série B, dimensions face-à-face FAF EN 558 série 1

Code 86 : Clamp DIN 32676 série A, dimensions face-à-face FAF EN 558 série 1

Code 88 : Clamp ASME BPE, pour tube ASME BPE, dimensions face-à-face FAF EN 558 série 1

2) Matériau du corps de vanne

Code 34 : 1.4435, inox de fonderie

Version

Version	
Qualité de surface (code 1903, 1904, 1909, 1953, 1954 et 1959) voir données pour la commande	Matériau du corps (code C2)
Température du fluide -10 à 210 °C (code 2023)	Joint de siège (code 5G, 10)
Pour le contact avec les denrées alimentaires, les options suivantes sont à prendre à la commande du produit (code 2013)	Joint de siège (code 5, 5G,) Matériaux du corps (code 34, 37, 40, C2)

Données pour la commande

Les données pour la commande offrent un aperçu des configurations standard.

Contrôler la configuration possible avant de passer commande. Autres configurations sur demande.

Codes de commande

1 Type	Code
Vanne à clapet à siège incliné, à commande manuelle, volant en plastique	507

2 DN	Code
DN 6	6
DN 8	8
DN 10	10
DN 15	15
DN 20	20
DN 25	25
DN 32	32
DN 40	40
DN 50	50
DN 65	65
DN 80	80

3 Forme du corps	Code
Corps de vanne 2 voies	D
Corps en équerre	E

4 Type de raccordement	Code
Embout	
Embout DIN	0
Embout DIN EN 10357 série B (édition 2014, auparavant DIN 11850 série 1)	16
Embout EN 10357 série A / DIN 11866 série A auparavant DIN 11850 série 2	17
Embout SMS 3008	37
Embout ASME BPE / DIN EN 10357 série C (à partir de l'édition 2022) / DIN 11866 série C	59
Embout ISO 1127 / DIN EN 10357 série C (édition 2014) / DIN 11866 série B	60
Raccord à visser	
Orifice taraudé DIN ISO 228	1
Orifice taraudé Rc ISO 7-1, EN 10226-2, JIS B 0203, BS 21, dimensions entre extrémités ETE DIN 3202-4 série M8	3C
Orifice taraudé NPT, dimensions entre extrémités ETE DIN 3202-4 série M8	3D
Embout fileté DIN ISO 228	9
Bride	
Bride EN 1092, PN 25, forme B, dimensions face-à-face FAF EN 558 série 1, ISO 5752, série de base 1	10
Bride EN 1092, PN 25, forme B	13
Bride ANSI Class 150 RF	47
Clamp	
Clamp DIN 32676 série B, dimensions face-à-face FAF EN 558 série 1	82

4 Type de raccordement	Code
Clamp DIN 32676 série A, dimensions face-à-face FAF EN 558 série 1	86
Clamp ASME BPE, pour tube ASME BPE, dimensions face-à-face FAF EN 558 série 1	88

5 Matériau du corps de vanne	Code
Inox de fonderie	
1.4435, inox de fonderie	34
1.4408, inox de fonderie	37
1.4435, inox de fonderie	C2
Inox forgé	
1.4435 (F316L), inox forgé	40
Remarque : pour le matériau de corps C2, il est nécessaire d'indiquer un état de surface provenant de la rubrique « Version ».	

6 Étanchéité du siège	Code
PTFE	5
PTFE, renforcé à la fibre de verre	5G
PTFE conforme aux exigences de la FDA, USP Class VI	5P
1.4404	10
Peek	PK

7 Fonction de commande	Code
À commande manuelle avec blocage du volant	0

8 Type d'actionneur	Code
Taille d'actionneur 0	0
Taille d'actionneur 1	1
Taille d'actionneur 1 axe de la vanne rallongé	1E
Taille d'actionneur 2	2
Taille d'actionneur 2 axe de la vanne rallongé	2E

9 Clapet de régulation	Code
Les numéros des clapets de régulation (N° R) en option pour les clapets de régulation linéaires ou proportionnellement modifiés sont indiqués dans le tableau Valeur Kv.	R...

10 Version	Code
Sans	
Ra ≤ 0,6 µm (25 µinch) pour surfaces en contact avec le fluide, conformément à ASME BPE SF2 + SF3 intérieur poli mécaniquement	1903

10 Version	Code
Ra ≤ 0,8 µm (30 µinch) pour surfaces en contact avec le fluide, conformément à DIN 11866 H3, intérieur poli mécaniquement	1904
Ra ≤ 0,4 µm (15 µinch) pour surfaces en contact avec le fluide, conformément à DIN 11866 H4, ASME BPE SF1 intérieur poli mécaniquement	1909
Ra ≤ 0,6 µm pour surfaces en contact avec le fluide, conformément à ASME BPE SF6, électropoli intérieur et extérieur	1953
Ra ≤ 0,8 µm pour surfaces en contact avec le fluide, conformément à DIN 11866 HE3, électropoli intérieur et extérieur	1954
Ra ≤ 0,4 µm pour surfaces en contact avec le fluide, conformément à DIN 11866 HE4/ASME BPE SF5, électropoli intérieur et extérieur	1959
Joint d'axe PTFE-PTFE	2013
Pour températures de service élevées	2023

11 Version spéciale	Code
Sans	

11 Version spéciale	Code
Montage clapet fixe Version spéciale pour oxygène, (température max. 60 °C ; pression de service max. 10 bar), sens du débit uniquement possible sous le clapet ! Matériaux d'étanchéité et excipients en contact avec le fluide soumis à un contrôle par le BAM (institut fédéral pour la recherche et les essais des matériaux)	B
Montage clapet fixe	C
Version spéciale pour oxygène, (température max. 60 °C ; pression de service max. 10 bar), sens du débit uniquement possible sous le clapet ! Matériaux d'étanchéité et excipients en contact avec le fluide soumis à un contrôle par le BAM (institut fédéral pour la recherche et les essais des matériaux)	S
Remarque : Montage clapet fixe standard en cas de taille d'actionneur 0	

12 CONEXO	Code
Sans	
Puce RFID intégrée pour l'identification électronique et la traçabilité	C

Exemple de référence

Option de commande	Code	Description
1 Type	507	Vanne à clapet à siège incliné, à commande manuelle, volant en plastique
2 DN	25	DN 25
3 Forme du corps	D	Corps de vanne 2 voies
4 Type de raccordement	60	Embout ISO 1127 / DIN EN 10357 série C (édition 2014) / DIN 11866 série B
5 Matériau du corps de vanne	34	1.4435, inox de fonderie
6 Étanchéité du siège	5	PTFE
7 Fonction de commande	0	À commande manuelle avec blocage du volant
8 Type d'actionneur	1	Taille d'actionneur 1
9 Clapet de régulation	RS237	15 m³/h - linéaire
10 Version		Sans
11 Version spéciale	C	Montage clapet fixe
12 CONEXO		Sans

Données techniques

Fluide

Fluide de service : Convient pour des fluides neutres ou agressifs, sous la forme liquide ou gazeuse respectant les propriétés physiques et chimiques des matériaux du corps et de l'étanchéité de la vanne.

Viscosité max. admissible : 600 mm²/s
Autres versions pour températures inférieures/supérieures et viscosités supérieures sur demande.

Température

Température du fluide : Standard : -10 – 180 °C
Version spéciale : -10 – 210 °C
uniquement avec option de commande Joint de siège code 5G ou 10 et version 2023

Température ambiante : -10 – 60 °C

Température de stockage : 0 – 40 °C

Pression

Pression de service : Taille d'actionneur 0 (DN 6 à 15) : max. 25 bar
Taille d'actionneur 1, 1E (DN 8 à 50) : max. 25 bar
Taille d'actionneur 2, 2E (DN 65, 80) : max. 16 bar
Toutes les pressions sont données en bars relatifs.

Taux de fuite :

Vanne Tout ou Rien

Étanchéité du siège	Norme	Procédure de test	Taux de fuite	Fluide d'essai
PTFE	DIN EN 12266-1	P12	A	Air

Vanne de régulation

Étanchéité du siège	Norme	Procédure de test	Taux de fuite	Fluide d'essai
Métallique	DIN EN 60534-4	1	IV	Air
PTFE, FKM, EPDM	DIN EN 60534-4	1	VI	Air

**Corrélation pression-tem-
pérature :**

Code rac- cordement	Code maté- riau	Pressions de service admissibles en bar à température en °C					
		RT	100	150	200	250	300
1, 9, 17, 37, 60, 3C, 3D	37	25,0	23,8	21,4	18,9	17,5	16,1
0, 16, 17, 37, 59, 60	34	25,0	24,5	22,4	20,3	18,2	16,1
13 (DN 15 - 50)	34	25,0	23,6	21,5	19,8	18,6	17,2
88 (DN 15 - DN 40)	34	25,0	21,2	19,3*	-	-	-
88 (DN 15 - DN 80)	34	16,0	16,0	16,0*	-	-	-
82 (DN 15 - 32)	34	25,0	21,2	19,3*	-	-	-
82 (DN 40 - 65)	34	16,0	16,0	16,0*	-	-	-
86 (DN 15 - 40)	34	25,0	21,2	19,3*	-	-	-
86 (DN 50 - 65)	34	16,0	16,0	16,0*	-	-	-
10 (DN 15 - 50)	37	25,0	25,0	22,7	21,0	19,8	18,5
47 (DN 15 - 50)	34	15,9	13,3	12,0	11,1	10,2	9,7
0, 16, 17, 59, 60	40	25,0	20,6	18,7	17,1	15,8	14,8
17, 59, 60	C2	25,0	21,2	19,3	17,9	16,8	15,9

* Température max. 140 °C

RT = température ambiante

Toutes les pressions sont données en bars relatifs.

Les vannes sont utilisables jusqu'à -10 °C

Valeurs du Kv :
Vanne Tout ou Rien

DN	Embout à souder DIN 11850	Embout à souder DIN 11866	Orifice taraudé DIN ISO 228
6	1,6	-	-
8	1,8	2,2	-
10	2,4	4,5	4,5
15	2,4	5,5	5,4
20	-	11,7	10,0
25	-	20,5	15,2
32	-	33,0	23,0
40	-	51,0	41,0
50	-	61,0	68,0
65	-	110,0	95,0
80	-	117,0	130,0

Valeurs de Kv en m³/h

Valeurs de Kv déterminées selon DIN EN 60534. Les valeurs de Kv indiquées se rapportent à la fonction de commande 1 (NF) et au plus grand actionneur pour le diamètre nominal respectif. Les valeurs de Kv peuvent différer selon les configurations du produit (par ex. autres types de raccordement ou matériaux du corps).

Vanne de régulation

Valeurs du Kv :
Clapet de régulation standard (DIN), non valable pour les codes de raccordement 37, 59, 88

DN	Valeurs de Kv	Pression de service	Type d'actionneur	linéaire	proportionnel
15	5	25	1	RS235	RS245
20	10	25	1	RS236	RS246
25	15	25	1	RS237	RS247
32	24	25	1	RS238	RS248
40	38	25	1	RS239	RS249
50	60	25	1	RS240	RS250

Toujours commander le clapet de régulation standard avec la fonction spéciale Code C – clapet fixe

Valeurs de Kv en m³/h

Pressions en bar

Clapet de régulation standard (DIN), uniquement pour les codes de raccordement 37, 59, 88

DN	Valeurs de Kv	Pression de service	Type d'actionneur	linéaire	proportionnel
15	2,7	25	1	RS251	RS261
20	6,3	25	1	RS252	RS262
25	13,3	25	1	RS253	RS263
40	35,6	25	1	RS254	RS264
50	58,0	25	1	RS255	RS265

Toujours commander le clapet de régulation standard avec la fonction spéciale Code C – clapet fixe

Valeurs de Kv en m³/h

Pressions en bar

Conformité du produit

Directive Machines :	2006/42/UE
Denrées alimentaires :	Règlement (CE) n° 1935/2004* Règlement (CE) n° 10/2011* Règlement (CE) n° 2023/2006* USP* Class VI
Agréments :	FDA*
Protection contre les explosions :	ATEX (2014/34/EU)* * selon la version et/ou les paramètres de fonctionnement
Environnement :	RoHS

Données mécaniques

Poids :

Actionneur

DN	Taille d'actionneur		
	0	1, 1E	2, 2E
6	0,3		-
8	0,3	1,0	-
10	0,3	1,0	-
15	0,3	1,0	-
20	-	1,2	-
25	-	1,4	-
32	-	2,4	-
40	-	2,6	-
50	-	3,8	-
65	-	-	6,8
80	-	-	8,4

Poids en kg

Corps

DN	Embout K514	Orifice taraudé	Embout fileté	Bride K514	Clamp
	Code raccordement				
	0, 16, 17, 37, 59, 60	1, 3C, 3D	9	10, 13, 47	82, 86, 88
6	0,12	-	0,14	-	-
8	0,12	0,25	0,12	-	-
10	0,12	0,25	0,14	-	-
15	0,16	0,25	0,14	-	-
10	0,25	0,25	-	-	-
15	0,24	0,35	0,31	1,80	0,37
20	0,50	0,35	0,50	2,50	0,63
25	0,50	0,35	0,65	3,10	0,63
32	0,90	0,75	1,00	4,60	1,08
40	1,10	0,98	1,30	5,10	1,28
50	1,80	1,70	1,80	7,20	2,07
65	3,40	3,20	3,40	-	3,69
80	4,20	4,10	4,40	-	4,60

Poids en kg

Dimensions

Cotes d'encombrement

Vanne avec corps à passage en ligne

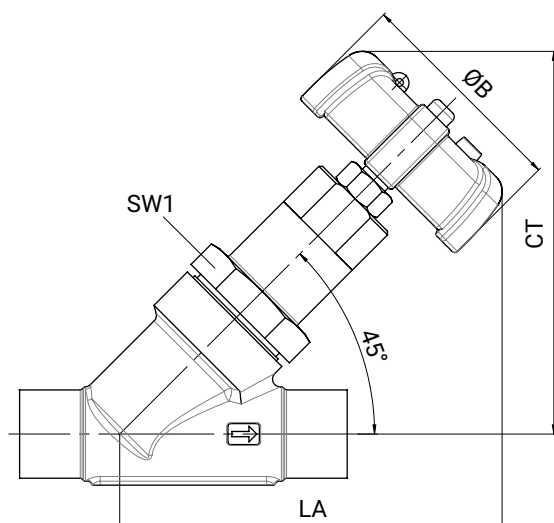

DN	Taille d'actionneur	ØB	CT/LA (hauteur max.)		SW1	
			Fonction de commande code 0	Taille d'actionneur code 1E, 2E*		
6	0	32,0	89,0	-	24,0	6 pans
8	0	32,0	89,0	-	24,0	6 pans
10	0	32,0	89,0	-	24,0	6 pans
15	0	32,0	89,0	-	24,0	6 pans
8	1, 1E	90,0	149,0	168,0	41,0	6 pans
10	1, 1E	90,0	149,0	168,0	41,0	6 pans
15	1, 1E	90,0	152,0	171,0	41,0	6 pans
20	1, 1E	90,0	159,0	179,0	46,0	6 pans
25	1, 1E	90,0	167,0	186,0	46,0	6 pans
32	1, 1E	90,0	176,0	196,0	41,0	2 pans
40	1, 1E	90,0	185,0	205,0	41,0	2 pans
50	1, 1E	90,0	196,0	216,0	41,0	2 pans
65	2, 2E	140,0	259,0	277,0	60,0	2 pans
80	2, 2E	140,0	276,0	294,0	60,0	2 pans

* Les tailles d'actionneur code 1E, 2E (rallonge de volant) sont requises pour les corps de vanne avec bride
 Dimensions en mm

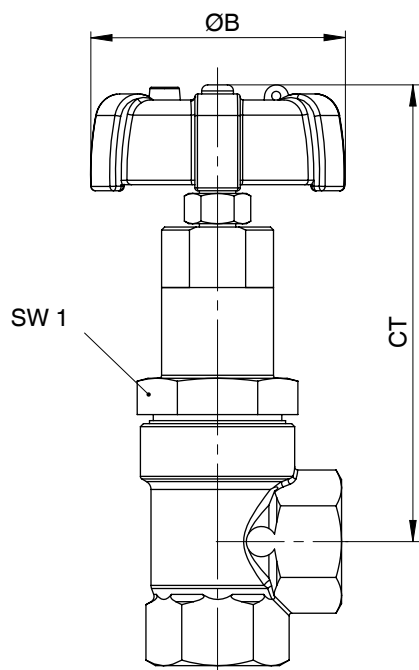
Vanne avec corps à passage en équerre

DN	Taille d'actionneur	ØB	CT (hauteur max.)	SW 1	
15	1, 1E	90,0	153,0	41,0	6 pans
20	1, 1E	90,0	158,0	46,0	6 pans
25	1, 1E	90,0	167,0	46,0	6 pans
32	1, 1E	90,0	172,0	41,0	2 pans
40	1, 1E	90,0	183,0	41,0	2 pans
50	1, 1E	90,0	194,0	41,0	2 pans

Dimensions en mm

Dimensions du corps

Embout DIN/EN/ISO/ASME (code 0, 16, 17, 59, 60), taille d'actionneur 0

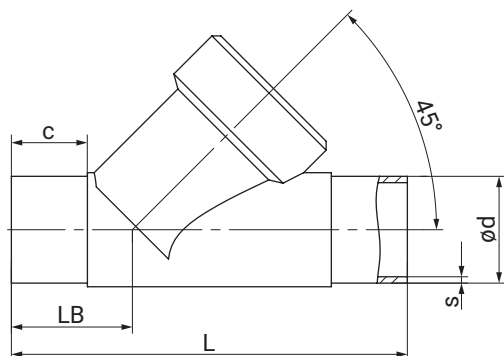

Type de raccordement embout DIN/EN/ISO/ASME (code 0, 16, 17, 59, 60)¹⁾, inox forgé (code 40)²⁾

DN	NPS	c (min)					ød					L	LB	s				
		Type de raccordement												Type de raccordement				
		0	16	17	59	60	0	16	17	59	60			0	16	17	59	60
6	1/8"	20	-	-	-	20	8,0	-	-	-	-	80,0	26,5	1,0	-	-	-	-
8	1/4"	20	-	20	10	-	10,0	-	-	-	13,5	80,0	26,5	1,0	-	-	-	1,6
10	3/8"	-	20	20	20	-	-	12,0	13,0	9,53	-	80,0	26,5	-	1,0	1,5	0,89	-
15	1/2"	-	-	-	20	-	-	-	-	12,7	-	80,0	26,5	-	-	-	1,65	-

Dimensions en mm

1) **Type de raccordement**

Code 0 : Embout DIN

Code 16 : Embout DIN EN 10357 série B (édition 2014, auparavant DIN 11850 série 1)

Code 17 : Embout EN 10357 série A / DIN 11866 série A auparavant DIN 11850 série 2

Code 59 : Embout ASME BPE / DIN EN 10357 série C (à partir de l'édition 2022) / DIN 11866 série C

Code 60 : Embout ISO 1127 / DIN EN 10357 série C (édition 2014) / DIN 11866 série B

2) **Matériau du corps de vanne**

Code 40 : 1.4435 (F316L), inox forgé

Embout DIN/EN/ISO/ANSI/ASME/SMS (code 0, 16, 17, 37, 59, 60), taille d'actionneur 1, 1E, 2, 2E

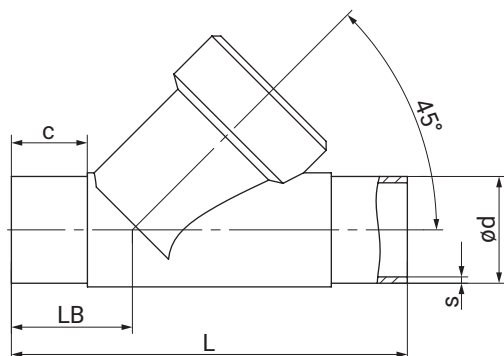

Type de raccordement embout DIN/EN/ISO (code 0, 16, 17, 60)¹⁾, inox de fonderie (code 34)²⁾

DN	NPS	c (min)				ød				L	LB	s			
		Type de raccordement										Type de raccordement			
		0	16	17	60	0	16	17	60			0	16	17	60
10	3/8"	-	20	20	20	-	12,0	13,0	17,2	105,0	35,5	-	1,0	1,5	1,6
15	1/2"	20	20	20	20	18,0	18,0	19,0	21,3	105,0	35,5	1,5	1,0	1,5	1,6
20	3/4"	25	25	25	25	22,0	22,0	23,0	26,9	120,0	39,0	1,5	1,0	1,5	1,6
25	1"	24,5	24,5	24,5	24,5	28,0	28,0	29,0	33,7	125,0	38,5	1,5	1,0	1,5	2,0
32	1 1/4"	-	26	27	29	-	34,0	35,0	42,4	155,0	48,0	-	1,0	1,5	2,0
40	1 1/2"	24	24	24	43,7	40,0	40,0	41,0	48,3	160,0	47,0	1,5	1,0	1,5	2,0
50	2"	29	29	29	29	52,0	52,0	53,0	60,3	180,0	48,0	1,5	1,0	1,5	2,0

Type de raccordement embout ANSI/ASME/SMS (code 37, 59)¹⁾, inox de fonderie (code 34)²⁾

DN	NPS	c (min)		ød		L	LB	s	
		Type de raccordement						Type de raccordement	
		37	59	37	59			37	59
15	1/2"	-	20	-	12,70	105,0	35,5	-	1,65
20	3/4"	-	25	-	19,05	120,0	39,0	-	1,65
25	1"	24,5	24,5	25,0	25,40	125,0	38,5	1,2	1,65
32	1 1/4"	-	-	-	-	155,0	48,0	-	-
40	1 1/2"	24	24	38,0	38,10	160,0	47,0	1,2	1,65
50	2"	29	29	51,0	50,80	180,0	48,0	1,2	1,65

Dimensions en mm

1) Type de raccordement

Code 0 : Embout DIN

Code 16 : Embout DIN EN 10357 série B (édition 2014, auparavant DIN 11850 série 1)

Code 17 : Embout EN 10357 série A / DIN 11866 série A auparavant DIN 11850 série 2

Code 37 : Embout SMS 3008

Code 59 : Embout ASME BPE / DIN EN 10357 série C (à partir de l'édition 2022) / DIN 11866 série C

Code 60 : Embout ISO 1127 / DIN EN 10357 série C (édition 2014) / DIN 11866 série B

2) Matériau du corps de vanne

Code 34 : 1.4435, inox de fonderie

Embout EN/ISO/ANSI/ASME/SMS (code 17, 37, 59, 60), taille d'actionneur 1, 1E, 2, 2E

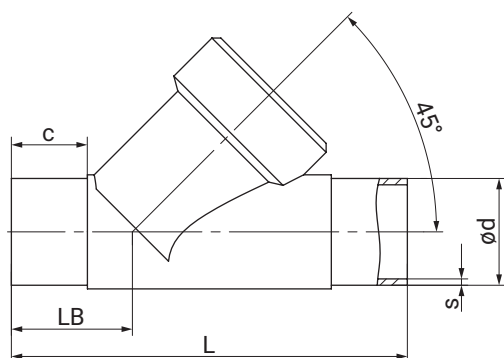

Type de raccordement embout EN/ISO/ASME (code 17, 60)¹⁾, inox de fonderie (code 37)²⁾

DN	NPS	c (min)		ød		L	LB	s	
		Type de raccordement						Type de raccordement	
		17	60	17	60			17	60
15	1/2"	18	18	19,0	21,3	100,0	33,0	1,5	1,6
20	3/4"	18	18	23,0	26,9	108,0	33,0	1,5	1,6
25	1"	18	18	29,0	33,7	112,0	32,0	1,5	2,0
32	1¼"	18	18	35,0	42,4	137,0	39,0	1,5	2,0
40	1½"	19	18	41,0	48,3	146,0	40,0	1,5	2,0
50	2"	20	20	53,0	60,3	160,0	38,0	1,5	2,0
65	2½"	52,5	47	70,0	76,1	290,0	96,0	2,0	2,0
80	3"	50	46,5	85,0	88,9	310,0	95,0	2,0	2,3

Type de raccordement embout ASME/SMS (code 37, 59), inox de fonderie (code 37)²⁾

DN	NPS	c (min)		ød		L	LB	s	
		Type de raccordement						Type de raccordement	
		37	59	37	59			37	59
65	2½"	58	58	63,5	63,5	290,0	96,0	1,6	1,65
80	3"	58	58	76,1	76,2	310,0	95,0	1,6	1,65

Dimensions en mm

1) Type de raccordement

Code 17 : Embout EN 10357 série A / DIN 11866 série A auparavant DIN 11850 série 2

Code 37 : Embout SMS 3008

Code 59 : Embout ASME BPE / DIN EN 10357 série C (à partir de l'édition 2022) / DIN 11866 série C

Code 60 : Embout ISO 1127 / DIN EN 10357 série C (édition 2014) / DIN 11866 série B

2) Matériau du corps de vanne

Code 37 : 1.4408, inox de fonderie

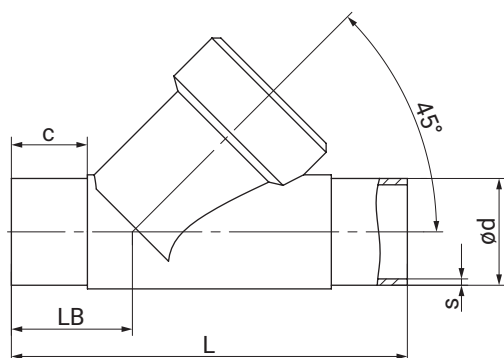
Embout EN/ISO/ASME (code 17, 59, 60), taille d'actionneur 1, 1E, 2, 2E

Type de raccordement embout EN/ISO/ASME (code 17, 59, 60)¹⁾, inox de fonderie (code C2)²⁾

DN	NPS	c (min)			ød			L	LB	s		
		Type de raccordement								Type de raccordement		
		17	59	60	17	59	60			17	59	60
8	1/4"	-	-	20	-	-	13,5	105,0	35,5	-	-	1,6
10	3/8"	20	-	20	13,0	-	17,2	105,0	35,5	1,5	-	1,6
15	1/2"	20	15	20	19,0	12,70	21,3	105,0	35,5	1,5	1,65	1,6
20	3/4"	25	25	25	23,0	19,05	26,9	120,0	39,0	1,5	1,65	1,6
25	1"	24	24	24	29,0	25,40	33,7	125,0	39,5	1,5	1,65	2,0
32	1¼"	27	-	26,1	35,0	-	42,4	155,0	48,0	1,5	-	2,0
40	1½"	24	23	28,9	41,0	38,10	48,3	160,0	47,0	1,5	1,65	2,0
50	2"	28,23	28,23	48	53,0	50,80	60,3	180,0	48,0	1,5	1,65	2,0
65	2½"	52,5	58	52,5	70,0	63,50	76,1	290,0	96,0	2,0	1,65	2,0
80	3"	50,2	58	46,82	85,0	76,20	88,9	310,0	95,0	2,0	1,65	2,3

Dimensions en mm

1) Type de raccordement

Code 17 : Embout EN 10357 série A / DIN 11866 série A auparavant DIN 11850 série 2

Code 59 : Embout ASME BPE / DIN EN 10357 série C (à partir de l'édition 2022) / DIN 11866 série C

Code 60 : Embout ISO 1127 / DIN EN 10357 série C (édition 2014) / DIN 11866 série B

2) Matériau du corps de vanne

Code C2 : 1.4435, inox de fonderie

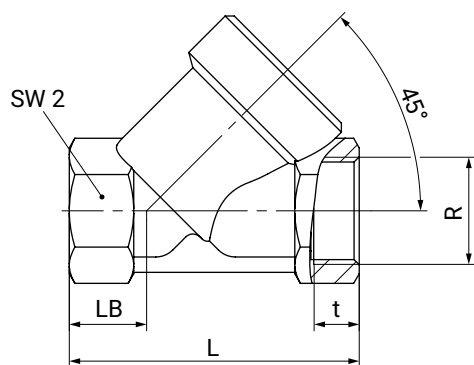
Orifice taraudé DIN/NPT (code 1, 3C, 3D), forme de corps D, taille d'actionneur 0

Type de raccordement orifice taraudé DIN/NPT (code 1, 3C, 3D)¹⁾, inox de fonderie (code 37)²⁾

DN	NPS	L	LB			R			SW2	t		
			Type de raccordement			Type de raccordement				Type de raccordement		
			1	3C	3D	1	3C	3D		1	3C	3D
8	1/4"	65,0	19,0	-	19,0	G 1/4	-	1/4" NPT	17	12,0	-	10,1
10	3/8"	65,0	19,0	27,0	27,0	G 3/8	G 3/8	3/8" NPT	24	12,0	11,4	10,4
15	1/2"	65,0	19,0	-	27,0	G 1/2	-	1/2" NPT	24	11,4	-	13,6

Dimensions en mm

1) Type de raccordement

Code 1 : Orifice taraudé DIN ISO 228

Code 3C : Orifice taraudé Rc ISO 7-1, EN 10226-2, JIS B 0203, BS 21, dimensions entre extrémités ETE DIN 3202-4 série M8

Code 3D : Orifice taraudé NPT, dimensions entre extrémités ETE DIN 3202-4 série M8

2) Matériau du corps de vanne

Code 37 : 1.4408, inox de fonderie

Orifice taraudé DIN/Rc/NPT (code 1, 3C, 3D), forme de corps D, taille d'actionneur 1, 1E, 2, 2E

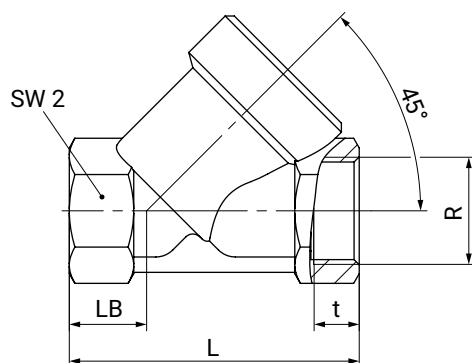

Type de raccordement orifice taraudé DIN (code 1)¹⁾, inox de fonderie (code 37)²⁾

DN	NPS	L	LB	R	SW2	t
10	3/8"	65,0	16,5	G 3/8	27	11,4
15	1/2"	65,0	16,5	G 1/2	27	15,0
20	3/4"	75,0	17,5	G 3/4	32	16,3
25	1"	90,0	24,0	G 1	41	19,1
32	1¼"	110,0	33,0	G 1¼	50	21,4
40	1½"	120,0	30,0	G 1½	55	21,4
50	2"	150,0	40,0	G 2	70	25,7
65	2½"	190,0	46,0	G 2½	85	30,2
80	3"	220,0	50,0	G 3	100	33,3

Type de raccordement orifice taraudé Rc/NPT (code 3C, 3D)¹⁾, inox de fonderie (code 37)²⁾

DN	NPS	L	LB	R		SW2	t	
				Type de raccordement			Type de raccordement	
				3C	3D		3C	3D
15	1/2"	65,0	16,5	Rc 1/2	1/2" NPT	27	15,0	13,6
20	3/4"	75,0	17,5	Rc 3/4	3/4" NPT	32	16,3	14,1
25	1"	90,0	24,0	Rc 1	1" NPT	41	19,1	17,0
32	1¼"	110,0	33,0	Rc 1¼	1¼" NPT	50	21,4	17,5
40	1½"	120,0	30,0	Rc 1½	1½" NPT	55	21,4	17,3
50	2"	150,0	40,0	Rc 2	2" NPT	70	25,7	17,8
65	2½"	190,0	46,0	Rc 2½	2½" NPT	85	30,2	23,7
80	3"	220,0	50,0	Rc 3	3" NPT	100	33,3	25,8

Dimensions en mm

1) Type de raccordement

Code 1 : Orifice taraudé DIN ISO 228

Code 3C : Orifice taraudé Rc ISO 7-1, EN 10226-2, JIS B 0203, BS 21, dimensions entre extrémités ETE DIN 3202-4 série M8

Code 3D : Orifice taraudé NPT, dimensions entre extrémités ETE DIN 3202-4 série M8

2) Matériau du corps de vanne

Code 37 : 1.4408, inox de fonderie

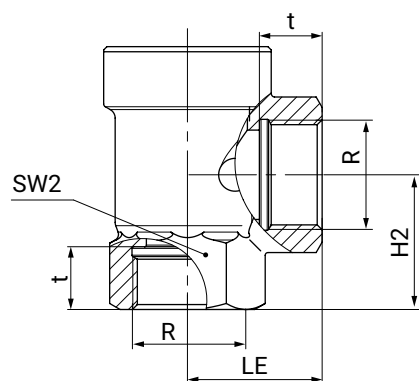
Orifice taraudé DIN/NPT (code 1, 3D), forme de corps E, taille d'actionneur 1, 1E, 2, 2E

Type de raccordement orifice taraudé DIN/NPT (code 1, 3D)¹⁾, inox de fonderie (code 37)²⁾

DN	NPS	H2	LE	SW2	R		t	
					Type de raccordement		Type de raccordement	
					1	3D	1	3D
15	1/2"	30,0	30,0	27	G 1/2	1/2" NPT	15,0	13,6
20	3/4"	37,5	35,0	32	G 3/4	3/4 " NPT	16,3	14,1
25	1"	41,0	41,0	41	G 1	1" NPT	19,1	17,0
32	1¼"	48,0	50,0	50	G 1¼	1¼" NPT	21,4	17,5
40	1½"	55,0	50,0	55	G 1½	1½" NPT	21,4	17,3
50	2"	62,0	60,0	70	G 2	2" NPT	25,7	17,8

Dimensions en mm

1) Type de raccordement

Code 1 : Orifice taraudé DIN ISO 228

Code 3D : Orifice taraudé NPT, dimensions entre extrémités ETE DIN 3202-4 série M8

2) Matériau du corps de vanne

Code 37 : 1.4408, inox de fonderie

Embout fileté DIN (code 9), taille d'actionneur 0

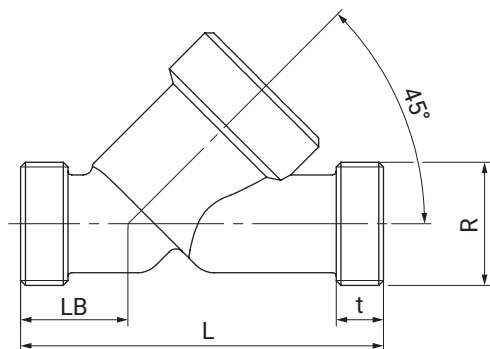

Type de raccordement embout fileté DIN (code 9)¹⁾, inox forgé (code 40)²⁾

DN	L	LB	R	t
6	65,0	19,0	G 1/4	12,0

Type de raccordement embout fileté DIN (code 9)¹⁾, inox de fonderie (code 37)²⁾

DN	L	LB	R	t
8	65,0	19,0	G 3/8	12,0
10	65,0	19,0	G 1/2	12,0
15	65,0	19,0	G 3/4	12,0

Dimensions en mm

1) **Type de raccordement**

Code 9 : Embout fileté DIN ISO 228

2) **Matériau du corps de vanne**

Code 37 : 1.4408, inox de fonderie

Code 40 : 1.4435 (F316L), inox forgé

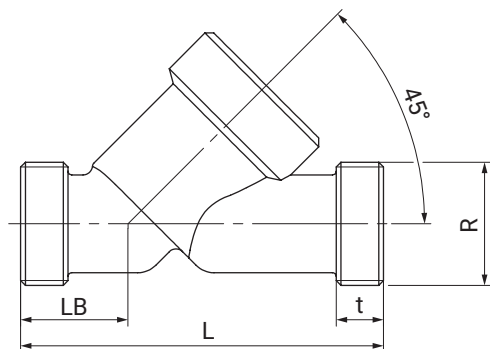
Embout fileté DIN (code 9), taille d'actionneur 1, 1E, 2, 2E

Type de raccordement embout fileté DIN (code 9)¹⁾, inox de fonderie (code 37)²⁾

DN	L	LB	R	t
15	90,0	25,0	G 3/4	12,0
20	110,0	30,0	G 1	15,0
25	118,0	30,0	G 1¼	15,0
32	130,0	38,0	G 1½	13,0
40	140,0	35,0	G 1¾	13,0
50	175,0	50,0	G 2¾	15,0
65	216,0	52,0	G 3	15,0
80	254,0	64,0	G 3½	18,0

Dimensions en mm

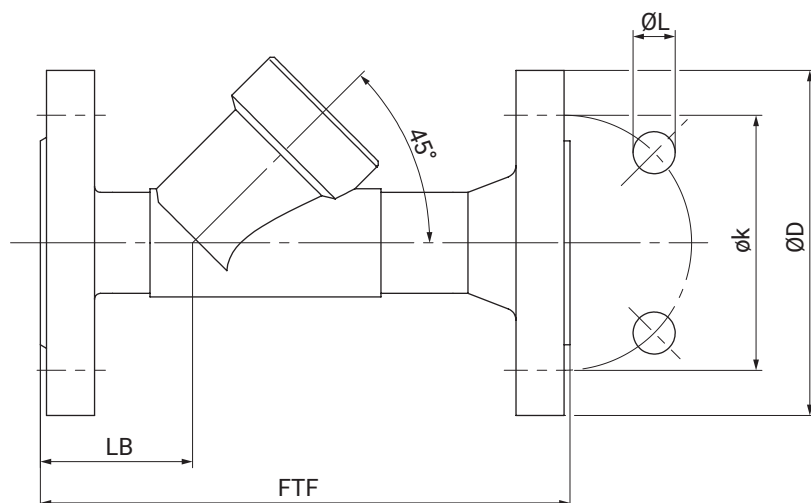
- 1) **Type de raccordement**
Code 9 : Embout fileté DIN ISO 228
- 2) **Matériau du corps de vanne**
Code 37 : 1.4408, inox de fonderie

Bride EN (code 10), taille d'actionneur 1E, 2E

Type de raccordement bride EN (code 10)¹⁾, inox de fonderie (code 37)²⁾

DN	NPS	ø D	FTF	ø k	ø L	LB	n
15	1/2"	95,0	130,0	65,0	14,0	33,0	4
20	3/4"	105,0	150,0	75,0	14,0	45,0	4
25	1"	115,0	160,0	85,0	14,0	44,0	4
32	1¼"	140,0	180,0	100,0	18,0	51,0	4
40	1½"	150,0	200,0	110,0	18,0	52,0	4
50	2"	165,0	230,0	125,0	18,0	50,0	4

Dimensions en mm

n = nombre de vis

1) Type de raccordement

Code 10 : Bride EN 1092, PN 25, forme B, dimensions face-à-face FAF EN 558 série 1, ISO 5752, série de base 1

2) Matériau du corps de vanne

Code 37 : 1.4408, inox de fonderie

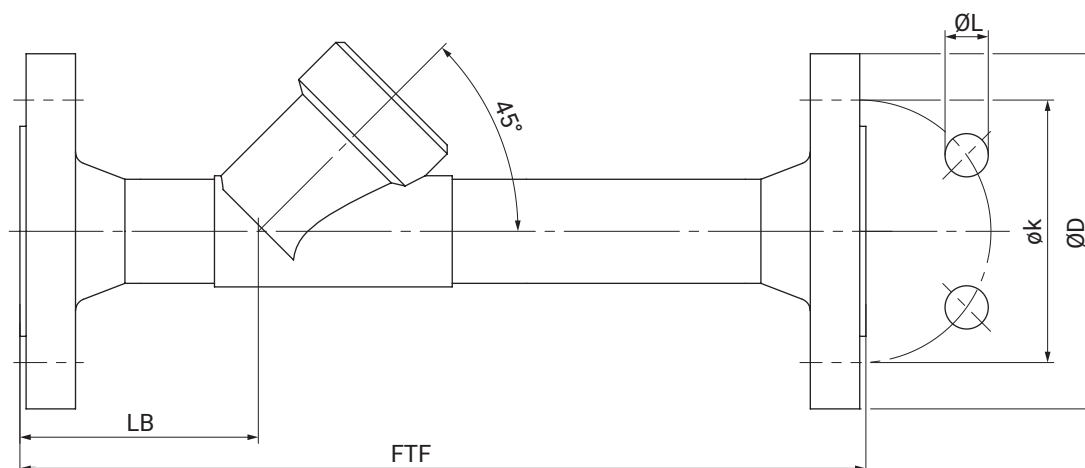
Bride pour encombrement spécial EN/ANSI (code 13, 47), taille d'actionneur 1, 1E, 2, 2E

Type de raccordement bride, encombrement spécial EN/ANSI (code 13, 47)¹⁾, inox de fonderie (code 34)²⁾

DN	NPS	ØD		FTF	øk		ØL		LB	n
		Type de raccordement			Type de raccordement		Type de raccordement			
		13	47		13	47	13	47		
15	1/2"	95,0	89,0	210,0	65,0	60,5	14,0	15,7	72,0	4
20	3/4"	105,0	98,6	280,0	75,0	69,8	14,0	15,7	78,0	4
25	1"	115,0	108,0	280,0	85,0	79,2	14,0	15,7	77,0	4
32	1¼"	140,0	117,3	310,0	100,0	88,9	18,0	15,7	89,0	4
40	1½"	150,0	127,0	320,0	110,0	98,6	18,0	15,7	91,0	4
50	2"	165,0	152,4	330,0	125,0	120,7	18,0	19,1	95,0	4

Dimensions en mm

n = nombre de vis

1) Type de raccordement

Code 13 : Bride EN 1092, PN 25, forme B

Code 47 : Bride ANSI Class 150 RF

2) Matériau du corps de vanne

Code 34 : 1.4435, inox de fonderie

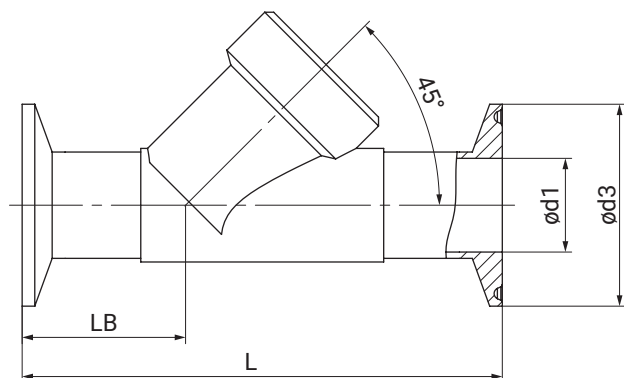
Clamp DIN/ASME (code 82, 86, 88), taille d'actionneur 1, 1E, 2, 2E

Type de raccordement clamp DIN/ASME (code 82, 86, 88)¹⁾, inox de fonderie (code 34)²⁾

DN	NPS	ød1			ød3			L			LB		
		Type de raccordement			Type de raccordement			Type de raccordement			Type de raccordement		
		82	86	88	82	86	88	82	86	88	82	86	88
15	1/2"	18,1	16,0	9,40	50,5	34,0	25,0	130,0	130,0	130,0	47,5	47,5	47,5
20	3/4"	23,7	20,0	15,75	50,5	34,0	25,0	150,0	150,0	150,0	54,0	54,0	54,0
25	1"	29,7	26,0	22,10	50,5	50,5	50,5	160,0	160,0	160,0	56,0	56,0	56,0
32	1¼"	38,4	32,0	-	64,0	50,5	-	180,0	180,0	-	62,0	62,0	-
40	1½"	44,3	38,0	34,80	64,0	50,5	50,5	200,0	200,0	200,0	67,0	67,0	67,0
50	2"	56,3	50,0	47,50	77,5	64,0	64,0	230,0	230,0	230,0	73,0	73,0	73,0

Dimensions en mm

1) Type de raccordement

Code 82 : Clamp DIN 32676 série B, dimensions face-à-face FAF EN 558 série 1

Code 86 : Clamp DIN 32676 série A, dimensions face-à-face FAF EN 558 série 1

Code 88 : Clamp ASME BPE, pour tube ASME BPE, dimensions face-à-face FAF EN 558 série 1

2) Matériau du corps de vanne

Code 34 : 1.4435, inox de fonderie

