

## Vanne à membrane Actionneur à double étage Métallique

### Conception

Les vannes à membrane métalliques 2/2 voies ou multivoies GEMÜ 658 et 688 possèdent un actionneur pneumatique à double étage. Le carter de l'actionneur est en inox, et actionné par deux pistons indépendants l'un de l'autre (voir le descriptif de fonctionnement en page 3).

### Caractéristiques

- Convient pour les fluides neutres ou agressifs\* sous la forme liquide ou gazeuse
- Compatible avec les cycles de CIP/SIP et stérilisable
- Par l'intermédiaire d'une vis de réglage, on peut indépendamment de la fonction d'ouverture / fermeture limiter la course pour régler un débit réduit
- Ouverture/Fermeture rapide de la vanne et possibilité de dosage précis du fluide de service
- Insensible aux fluides chargés en particules
- Corps de vanne et membranes d'étanchéité disponibles dans différents matériaux et différentes versions
- Encombrement réduit
- Versions selon ATEX disponibles sur demande

### Avantages

- Sens du débit quelconque
- Montage permettant une vidange optimale
- L'espace nécessaire lors de l'intégration dans le système et les encombrements de tuyauterie sont réduits.
- Nombreux accessoires disponibles facilement adaptables a posteriori
- Avec GEMÜ 688 les positions Fermée et Ouverte (course complète) peuvent être détectées avec des détecteurs de proximité M8x1 qui doivent être adaptés pour un montage affleurant. Pour les tailles de membrane 40 et 50 des détecteurs de proximité avec un filetage minimum de 35 mm sont nécessaires.

\* Voir données techniques du fluide de service en page 2

### Vue en coupe

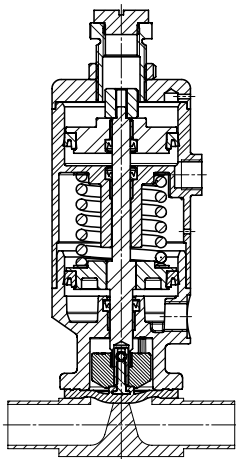

GEMÜ 658

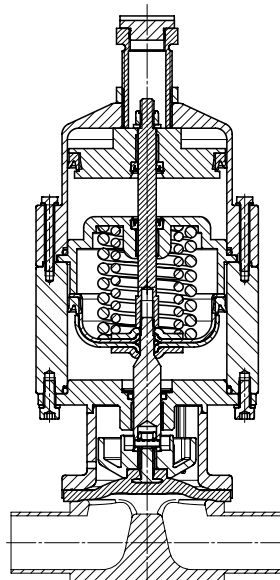

GEMÜ 688



GEMÜ 658



GEMÜ 688

**Données techniques**

**Fluide de service**

Convient pour les fluides neutres ou agressifs, sous la forme liquide ou gazeuse respectant les propriétés physiques et chimiques des matériaux du corps et de la membrane.

La vanne est étanche quel que soit le sens du débit jusqu'à la pleine pression de service (pressions données en bars relatifs).

**Températures**

**Température des fluides**

FPM (code 4)	-10 ... 90 °C
EPDM (code 13)	-10 ... 100 °C
EPDM (code 17)	-10 ... 100 °C
PTFE/EPDM (code 54)	-10 ... 100 °C
PTFE/EPDM (code 5M)	-10 ... 100 °C

**Température de stérilisation <sup>(1)</sup>**

FPM (code 4)	Non utilisable
EPDM (code 13)	max. 150 °C <sup>(2)</sup> , max. 60 min par cycle
EPDM (code 17)	max. 150 °C <sup>(2)</sup> , max. 180 min par cycle
PTFE/EPDM (code 54)	max. 150 °C <sup>(2)</sup> , aucune limite de temps par cycle
PTFE/EPDM (code 5M)	max. 150 °C <sup>(2)</sup> , aucune limite de temps par cycle

<sup>1</sup> La température de stérilisation est valable pour la vapeur d'eau (vapeur saturée) et l'eau surchauffée.

<sup>2</sup> Lorsque les membranes EPDM sont exposées pendant un certain temps aux températures de stérilisation ci-dessus, leur durée de vie se trouve réduite. Dans ce cas, les cycles de maintenance doivent être adaptés en conséquence. Ceci vaut également pour les membranes PTFE soumises à de fortes variations de températures. Les membranes PTFE peuvent également être utilisées comme écrans pare-vapeur. Dans ce cas, leur durée de vie se trouve toutefois limitée. Les cycles de maintenance doivent être équilibrés en conséquence. Les vannes à clapet GEMÜ 555 et 505 conviennent tout particulièrement pour une utilisation dans le domaine de la production et de la distribution de vapeur. Pour les interfaces entre la vapeur et les conduites de process, la disposition suivante des vannes, a fait ses preuves: vanne à clapet pour la fermeture des conduites de vapeur et vanne à membrane comme interface avec les conduites de process.

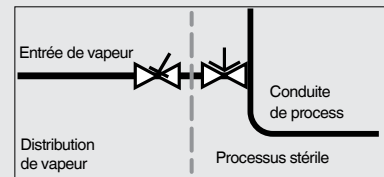

**Température ambiante**

0 ... 60 °C

**Fluide de commande**

**Gaz neutres**

**Température max. admissible du fluide de commande**

60 °C

**Volume de remplissage**

Taille de membrane	piston inférieur	piston supérieur
10	0,04 dm <sup>3</sup>	0,03 dm <sup>3</sup>
25	0,08 dm <sup>3</sup>	0,09 dm <sup>3</sup>
40	0,44 dm <sup>3</sup>	0,47dm <sup>3</sup>
50	0,44 dm <sup>3</sup>	0,47 dm <sup>3</sup>

MG	GEMÜ	Pression de service [bar]		Pression de commande [bar]
		EPDM / FPM	PTFE	
10	658	0 - 10	0 - 6	4,5 - 6,0
25	688	0 - 10	0 - 6	5,5 - 7,0
40	688	0 - 10	0 - 6	3,5 - 7,0
50	688	0 - 10	0 - 6	5,5 - 7,0

Toutes les pressions sont données en bars relatifs. Les pressions de service max. sont déterminées avec la pression de service appliquée en statique vanne fermée d'un côté du siège. L'étanchéité au siège et vers l'extérieur est garantie pour les données ci-dessus. Complément d'informations sur les pressions de service appliquées des 2 côtés ou pour des fluides high purity sur demande. MG = taille de membrane

Données techniques

		Kv [m <sup>3</sup> /h]						
Norme du tube	DIN	EN 10357 série B (auparavant DIN 11850 série 1)	EN 10357 série A (auparavant DIN 11850 série 2) / DIN 11866 série A	DIN 11850 série 3	SMS 3008	ASME BPE / DIN 11866 série C	ISO 1127 / EN 10357 série C / DIN 11866 série B	
Code du raccordement		0	16	17	18	37	59	60
MG	DN							
10	10	-	2,4	2,4	2,4	-	2,2	3,3
	15	3,3	3,8	3,8	3,8	-	2,2	4,0
	20	-	-	-	-	-	3,8	-
25	15	4,1	4,7	4,7	4,7	-	-	7,4
	20	6,3	7,0	7,0	7,0	-	4,4	13,2
	25	13,9	15,0	15,0	15,0	12,6	12,2	16,2
40	32	25,3	27,0	27,0	27,0	26,2	-	30,0
	40	29,3	30,9	30,9	30,9	30,2	29,5	32,8
50	50	46,5	48,4	48,4	48,4	51,7	50,6	55,2
	65	-	-	-	-	62,2	61,8	-

MG = taille de membrane

Valeurs de Kv déterminées selon DIN EN 60534, pression d'entrée 5 bars, Δp 1 bar, corps de vanne inox (inox forgé) et membrane en élastomère souple.

Les valeurs Kv peuvent différer selon les configurations du produit (ex : autres matériaux de membrane ou du corps). En général, toutes les membranes sont soumises à l'influence de la pression, de la température, du process et des couples de serrage. C'est pourquoi ces valeurs Kv peuvent dépasser les limites de tolérance du standard.

Exemple d'application

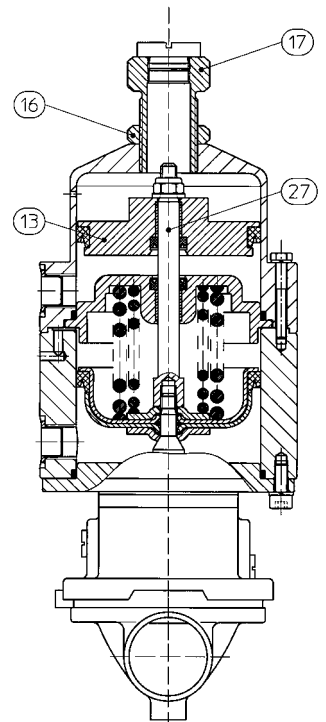
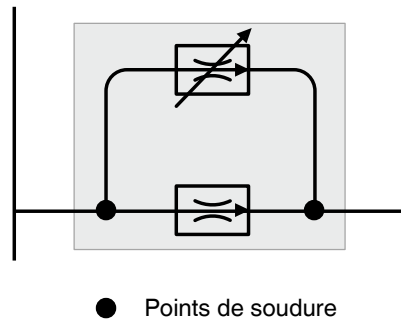

Descriptif de fonctionnement

Le piston inférieur de l'actionneur parcourt 100% de sa course à l'actionnement de la vanne. La course du piston supérieur de l'actionneur peut être limitée de 0 à 100% sans paliers par l'intermédiaire d'un limiteur de course (repère 17) et bloqué par un écrou d'arrêt (repère 16).

Dans le cas d'un limiteur de course, le piston de l'actionneur (repère 13) avance vers le limiteur de course (repère 17) et ne libère qu'une partie du débit du fluide. Si seul le piston inférieur de l'actionneur est actionné, la vanne s'ouvre complètement, et l'axe (repère 27) est poussé vers le haut par le piston de l'actionneur.

## Données pour la commande

Forme du corps	Code
Fond de cuve	B**
Passage en ligne	D
Corps en T	T*
* Voir dimensions dans la brochure «Vannes en T pour applications stériles»	
** Configurations et dimensions sur demande et à partir des spécifications du client	

Raccordement	Code
<b>Embouts à souder</b>	
Embouts DIN	0
Embouts EN 10357 série B (auparavant DIN 11850 série 1)	16
Embouts EN 10357 série A (auparavant DIN 11850 série 2) / DIN 11866 série A	17
Embouts DIN 11850 série 3	18
Embouts JIS-G 3447	35
Embouts JIS-G 3459	36
Embouts SMS 3008	37
Embouts BS 4825 partie 1	55
Embouts ASME BPE / DIN 11866 série C	59
Embouts ISO 1127 / EN 10357 série C / DIN 11866 série B	60
Embouts ANSI/ASME B36.19M Schedule 10s	63
Embouts ANSI/ASME B36.19M Schedule 40s	65
<b>Raccords à visser</b>	
Orifices taraudés DIN ISO 228	1
Raccords laitiers filetés DIN 11851	6
Un côté raccord laitier fileté un côté raccord union, DIN 11851	62
Raccords à visser stériles sur demande	
<b>Brides</b>	
Brides EN 1092 / PN16 / forme B, encombrement EN 558, série 1, ISO 5752, série de base 1	8
<b>Raccords clamps</b>	
Clamps ASME BPE pour tube ASME BPE, encombrement ASME BPE	80
Clamps DIN 32676 série B pour tube EN ISO 1127, encombrement EN 558, série 7	82
Clamps ASME BPE pour tube ASME BPE, encombrement EN 558, série 7	88
Clamps DIN 32676 série A pour tube DIN 11850, encombrement EN 558, série 7	8A
Clamps SMS 3017 pour tube SMS 3008, encombrement EN 558, série 7	8E
Clamps stériles sur demande	
Tableau de correspondance des raccords/matériaux du corps de vanne voir page 11	

Matériau du corps	Code
1.4435, Inox de fonderie	C3
1.4408, Inox de fonderie	37
1.4435 (316 L), Inox forgé	40
1.4435 (BN 2), Inox forgé $\Delta Fe < 0,5\%$	42
1.4539, Inox forgé	F4

Matériau de la membrane	Code
FPM	4
EPDM	13
EPDM	17
EPDM	36
PTFE/EPDM, une pièce	54
PTFE/EPDM, deux pièces	5M
Conformité FDA des matériaux, excepté code 4	

Fonction de commande	Code
Normalement fermée (NF)	1

Version	Code
Taille de membrane 10 Raccord d'air de pilotage dans le sens de la tuyauterie	1T1
Taille de membrane 25 Raccord d'air de pilotage à 90° de la tuyauterie	1V1
Tailles de membrane 40 + 50 Raccord d'air de pilotage à 90° de la tuyauterie	2V1

## Données pour la commande

### États de surface intérieure pour les corps forgés et les corps de bloc usinés <sup>1</sup>

Surfaces intérieures en contact avec le fluide	Polies mécaniquement <sup>2</sup>		Électropolies	
	Classe d'hygiène DIN 11866	Code	Classe d'hygiène DIN 11866	Code
Ra ≤ 0,80 µm	H3	1502	HE3	1503
Ra ≤ 0,60 µm	-	1507	-	1508
Ra ≤ 0,40 µm	H4	1536	HE4	1537
Ra ≤ 0,25 µm <sup>3</sup>	H5	1527	HE5	1516

Surfaces intérieures en contact avec le fluide selon ASME BPE 2016 <sup>4</sup>	Polies mécaniquement <sup>2</sup>		Électropolies	
	ASME BPE Désignation de la surface	Code	ASME BPE Désignation de la surface	Code
Ra max. = 0,76 µm (30 µinch)	SF3	SF3	-	-
Ra Max. = 0,64 µm (25 µinch)	SF2	SF2	SF6	SF6
Ra Max. = 0,51 µm (20 µinch)	SF1	SF1	SF5	SF5
Ra max. = 0,38 µm (15 µinch)	-	-	SF4	SF4

### États de surface intérieure pour les corps en inox de fonderie

Surfaces intérieures en contact avec le fluide	Polies mécaniquement <sup>2</sup>	
	Classe d'hygiène DIN 11866	Code
Ra ≤ 6,30 µm	-	1500
Ra ≤ 0,80 µm	H3	1502
Ra ≤ 0,60 µm <sup>5</sup>	-	1507

<sup>1</sup> Dans des cas particuliers, les états de surface des corps de vanne réalisés suivant les spécifications du client peuvent être restreints.

<sup>2</sup> Ou toute autre finition de surface permettant d'atteindre la valeur Ra (selon ASME BPE).

<sup>3</sup> La plus petite valeur atteignable du Ra pour un diamètre interne de tuyau < 6 mm est de 0.38 µm.

<sup>4</sup> En cas d'utilisation de ces surfaces, les corps portent des marquages conformes aux prescriptions de l'ASME BPE.

Les surfaces sont uniquement disponibles pour les corps de vanne réalisés avec des matériaux (par ex. matériau GEMÜ code 40, 41, F4, 44) et des raccords (par ex. raccord GEMÜ code 59, 80, 88) selon ASME BPE.

<sup>5</sup> Pas possible pour le raccordement code 59 GEMÜ, en DN 8 et le raccordement code 0 GEMÜ, en DN 4.

Ra selon DIN EN ISO 4288 et ASME B46.1

**Données pour la commande**

Fonction spéciale	Code
Version conforme aux exigences 3-A (uniquement GEMÜ 658)	M

Exemple de référence	688	25	D	60	40	5M	1	1V1	1503
Type	688								
Diamètre Nominal		25							
Forme du corps (Code)			D						
Raccordement (Code)				60					
Matériau du corps (Code)					40				
Matériau de la membrane (Code)						5M			
Fonction de commande (Code)							1		
Version (Code)								1V1	
État de surface (Code)									1503
Fonction spéciale uniquement GEMÜ 658 (Code)									

**Dimensions de l'actionneur [mm]**

MG	GEMÜ	Version	øB	A	A1	A2	Poids [kg]
10	658	1T1	61	169	35	63	1,75
25	688	1V1	98	216	64	50	4,80
40	688	2V1	168	320	76	95	18,90
50	688	2V1	168	328	84	95	19,10

MG = Taille de membrane

Matériau de l'actionneur pour GEMÜ 658 DN 10 - 20: 1.4404 / 1.4408.

Matériau de l'actionneur pour GEMÜ 688 DN 15 - 50: 1.4305 (aussi disponible en 1.4404 sur demande).

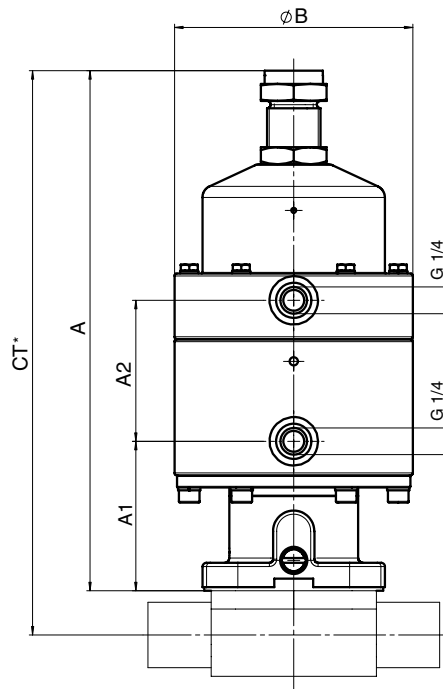

\*  $CT = A + H1$  (voir dimensions du corps)

**Dimensions du corps [mm]**

Embouts à souder, code du raccordement 0, 16, 17, 18															
Matériaux du corps : inox de fonderie (code C3), inox forgé (code 40, F4)															
Norme du tube							DIN		EN 10357 série B (auparavant DIN 11850 série 1)		EN 10357 série A (auparavant DIN 11850 série 2) / DIN 11866 série A		DIN 11850 série 3		Poids [kg]
Code du raccordement							0		16		17		18		
MG	DN	NPS	L	c	H1*	H1**	ød	s	ød	s	ød	s	ød	s	
10	10	3/8"	108	25	12,5		-	-	12	1,0	13	1,5	14	2,0	0,30
	15	1/2"	108	25	12,5		18	1,5	18	1,0	19	1,5	20	2,0	0,30
25	15	1/2"	120	25	13,0	19,0	18	1,5	18	1,0	19	1,5	20	2,0	0,62
	20	3/4"	120	25	16,0	19,0	22	1,5	22	1,0	23	1,5	24	2,0	0,58
	25	1"	120	25	19,0	19,0	28	1,5	28	1,0	29	1,5	30	2,0	0,55
40	32	1 1/4"	153	25	24,0	26,0	34	1,5	34	1,0	35	1,5	36	2,0	1,45
	40	1 1/2"	153	25	26,0	26,0	40	1,5	40	1,0	41	1,5	42	2,0	1,32
50	50	2"	173	30	32,0	32,0	52	1,5	52	1,0	53	1,5	54	2,0	2,25

\* uniquement pour corps de fonderie      \*\* uniquement pour corps forgés      MG = taille de membrane  
 Voir tableau de correspondance des raccordement/matériaux du corps en page 11

Embouts à souder, code du raccordement 60									
Matériaux du corps : inox de fonderie (code C3), inox forgé (code 40, F4)									
Norme du tube							ISO 1127 / EN 10357 série C / DIN 11866 série B		Poids [kg]
Code du raccordement							60		
MG	DN	NPS	L	c	H1*	H1**	ød	s	
10	10	3/8"	108	25	12,5	12,5	17,2	1,6	0,30
	15	1/2"	108	25	12,5	12,5	21,3	1,6	0,30
25	15	1/2"	120	25	13,0	19,0	21,3	1,6	0,62
	20	3/4"	120	25	16,0	19,0	26,9	1,6	0,58
	25	1"	120	25	19,0	19,0	33,7	2,0	0,55
40	32	1 1/4"	153	25	24,0	26,0	42,4	2,0	1,45
	40	1 1/2"	153	25	26,0	26,0	48,3	2,0	1,32
50	50	2"	173	30	32,0	32,0	60,3	2,0	2,25

\* uniquement pour corps de fonderie      \*\* uniquement pour corps forgés      MG = taille de membrane  
 Voir tableau de correspondance des raccordement/matériaux du corps en page 11

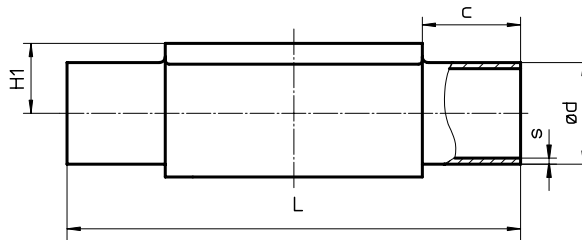

**Dimensions du corps [mm]**

Embout à souder, code du raccordement 35, 36, 37													
Matériaux du corps : inox de fonderie (code C3), inox forgé (code 40, F4)													
Norme du tube							JIS-G 3447		JIS-G 3459		SMS 3008		Poids [kg]
Code du raccordement							35		36		37		
MG	DN	NPS	L	c	H1*	H1**	ød	s	ød	s	ød	s	
10	10	3/8"	108	25	-	12,5	-	-	17,3	1,65	-	-	0,30
	15	1/2"	108	25	-	12,5	-	-	21,7	2,10	-	-	0,30
25	15	1/2"	120	25	-	19,0	-	-	21,7	2,10	-	-	0,62
	20	3/4"	120	25	-	19,0	-	-	27,2	2,10	-	-	0,58
	25	1"	120	25	19,0	19,0	25,4	1,2	34,0	2,80	25,0	1,2	0,55
40	32	1 1/4"	153	25	-	26,0	31,8	1,2	42,7	2,80	33,7	1,2	1,45
	40	1 1/2"	153	25	26,0	26,0	38,1	1,2	48,6	2,80	38,0	1,2	1,32
50	50	2"	173	30	32,0	32,0	50,8	1,5	60,5	2,80	51,0	1,2	2,25
	65	2 1/2"	173	30	-	34,0	63,5	2,0	-	-	63,5	1,6	2,20

\* uniquement pour corps de fonderie      \*\* uniquement pour corps forgés      MG = taille de membrane  
 Voir tableau de correspondance des raccordement/matériaux du corps en page 11

Embout à souder, code du raccordement 55, 59, 63, 65															
Matériaux du corps : inox de fonderie (code C3), inox forgé (code 40, F4)															
Norme du tube							BS 4825 Part 1		ASME BPE / DIN 11866 série C		ANSI/ASME B36.19M Schedule 10s		ANSI/ASME B36.19M Schedule 40s		Poids [kg]
Code du raccordement							55		59		63		65		
MG	DN	NPS	L	c	H1*	H1**	ød	s	ød	s	ød	s	ød	s	
10	10	3/8"	108	25	-	12,5	9,53	1,2	9,53	0,89	17,1	1,65	17,1	2,31	0,30
	15	1/2"	108	25	-	12,5	12,70	1,2	12,70	1,65	21,3	2,11	21,3	2,77	0,30
	20	3/4"	108	25	12,5	12,5	19,05	1,2	19,05	1,65	-	-	-	-	0,30
25	15	1/2"	120	25	-	19,0	-	-	-	-	21,3	2,11	21,3	2,77	0,62
	20	3/4"	120	25	16,0	19,0	19,05	1,2	19,05	1,65	26,7	2,11	26,7	2,87	0,58
	25	1"	120	25	19,0	19,0	-	-	25,40	1,65	33,4	2,77	33,4	3,38	0,55
40	32	1 1/4"	153	25	-	26,0	-	-	-	-	42,2	2,77	42,2	3,56	1,45
	40	1 1/2"	153	25	26,0	26,0	-	-	38,10	1,65	48,3	2,77	48,3	3,68	1,32
50	50	2"	173	30	32,0	32,0	-	-	50,80	1,65	60,3	2,77	60,3	3,91	2,25
	65	2 1/2"	173	30	-	34,0	-	-	63,50	1,65	-	-	-	-	2,10

\* uniquement pour corps de fonderie      \*\* uniquement pour corps forgés      MG = taille de membrane  
 Voir tableau de correspondance des raccordement/matériaux du corps en page 11

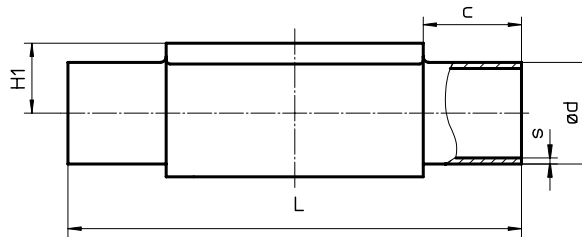



**Dimensions du corps [mm]**

**Orifices taraudés, code du raccordement 1  
Matériau du corps: inox de fonderie (code 37)**

MG	DN	R	H	H1	t	L	SW2	Nombre de pans	Poids [kg]
10	12	G 3/8	25	13	12	55	22	2	0,17
	15	G 1/2	30	15	15	68	27	2	0,26
25	15	G 1/2	29	16	15	85	27	6	0,32
	20	G 3/4	32	16	16	85	32	6	0,34
	25	G 1	37	16	13	110	41	6	0,39
40	32	G 1 1/4	49	24	20	120	50	8	0,88
	40	G 1 1/2	52	24	18	140	55	8	0,93
50	50	G 2	68	33	26	165	70	8	1,56

MG = Taille de membrane

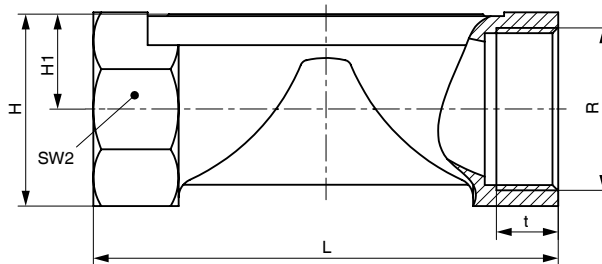

**Raccords à visser, code du raccordement 6, 62  
Matériau du corps : inox forgé (code 40)**

MG	DN	H1	ød1	Raccords selon DIN 405 R	Code 6 L	Code 62 L	Poids [kg]
10	10	12,5	10,0	RD 28 x 1/8	118	116	0,33
	15	12,5	16,0	RD 34 x 1/8	118	116	0,35
25	15	19,0	16,0	RD 34 x 1/8	118	116	0,71
	20	19,0	20,0	RD 44 x 1/6	118	114	0,78
	25	19,0	26,0	RD 52 x 1/6	128	127	0,79
40	32	26,0	32,0	RD 58 x 1/6	147	147	1,66
	40	26,0	38,0	RD 65 x 1/6	160	160	1,62
50	50	32,0	50,0	RD 78 x 1/6	191	191	2,70

MG = taille de membrane

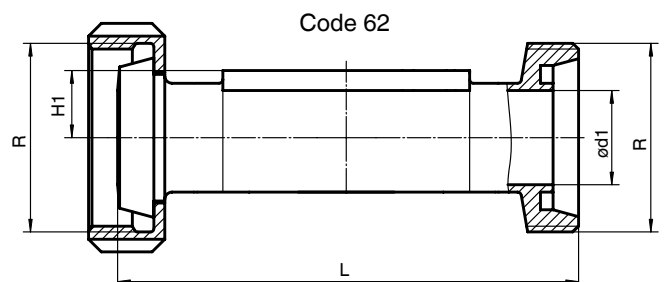
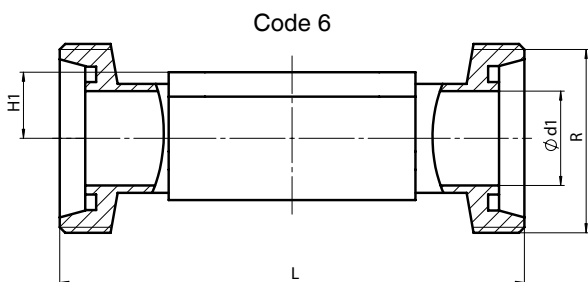

**Dimensions du corps [mm]**

**Raccords à brides - DIN EN 1092, code du raccordement 8**  
**Matériau du corps : inox de fonderie (code C3), inox forgé (code 40)**

MG	DN	øD	øk	øL	Nombre de vis	H1		FTF	Poids [kg]
						Code du matériau C3	Code du matériau 40		
25	15	95	65	14	4	13,0	19,0	130*	1,85
	20	105	75	14	4	16,0	19,0	150	2,35
	25	115	85	14	4	19,0	19,0	160	2,85
40	32	140	100	19	4	24,0	26,0	180	4,90
	40	150	110	19	4	26,0	26,0	200	5,65
50	50	165	125	19	4	32,0	32,0	230	7,45

\* Matériau code C3, 40 FTF = 150 (pas d'encombrement DIN) MG = taille de membrane  
 Voir tableau de correspondance des raccordement/matériaux du corps en page 11

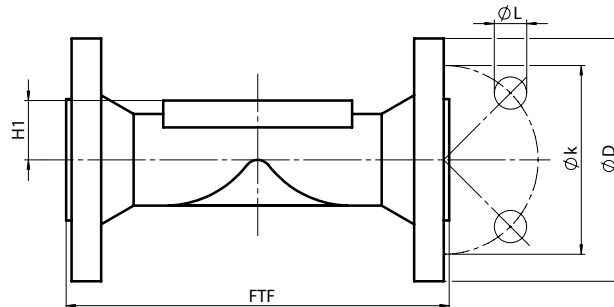

**Raccords clamps, code du raccordement 80, 82, 88, 8A, 8E**  
**Matériau du corps : inox forgé (code 40, F4)**

Raccordement à la tuyauterie pour clamp				ASME BPE					ISO 1127 / EN 10357 série C / DIN 11866 série B			EN 10357 série A (auparavant DIN 11850 série 2) / DIN 11866 série A			SMS 3008			Poids [kg]	
Raccord clamp				ASME BPE					DIN 32676 série B			DIN 32676 série A			ISO 2852 / SMS 3017				
Code du raccordement Clamp				80			88			82			8A			8E			
MG	DN	NPS	H1	ød1	ød3	L	ød1	ød3	L	ød1	ød3	L	ød1	ød3	L	ød1	ød3	L	
10	10	3/8"	12,5	-	-	-	-	-	-	14,0	25,0	108,0	10	34,0	108,0	-	-	-	0,30
	15	1/2"	12,5	9,40	25,0	88,9	9,40	25,0	108	18,1	50,5	108,0	16	34,0	108,0	-	-	-	0,43
	20	3/4"	12,5	15,75	25,0	101,6	15,75	25,0	117	-	-	-	-	-	-	-	-	-	0,43
25	15	1/2"	19,0	-	-	-	-	-	-	18,1	50,5	108,0	16	34,0	108,0	-	-	-	0,75
	20	3/4"	19,0	15,75	25,0	101,6	15,75	25,0	117	23,7	50,5	117,0	20	34,0	117,0	-	-	-	0,71
	25	1"	19,0	22,10	50,5	114,3	22,10	50,5	127	29,7	50,5	127,0	26	50,5	127,0	22,6	50,5	127	0,63
40	32	1 1/4"	26,0	-	-	-	-	-	-	38,4	64,0	146,0	32	50,5	146,0	31,3	50,5	146	1,62
	40	1 1/2"	26,0	34,80	50,5	139,7	34,80	50,5	159	44,3	64,0	159,0	38	50,5	159,0	35,6	50,5	159	1,50
50	50	2"	32,0	47,50	64,0	158,8	47,50	64,0	190	56,3	77,5	190,0	50	64,0	190,0	48,6	64,0	190	2,50
	65	2 1/2"	34,0	60,20	77,5	193,8	60,20	77,5	216	-	-	-	-	-	-	60,3	77,5	216	2,30

MG = taille de membrane

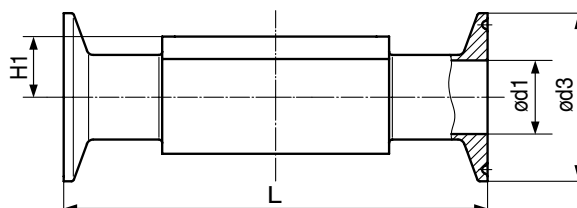

## Tableau de correspondance des raccordements/matériaux du corps de vanne GEMÜ 658/688

		Embouts															
Code du raccordement		0	16	17		18	35	36	37		55	59		60		63	65
Code du matériau		40	40	C3	40	40	40	40	C3	40	40	C3	40	C3	40	40	40
MG	DN																
10	10	-	X	X	X	X	-	X	-	-	X	-	X	X	X	X	X
	15	X	X	X	X	X	-	X	-	-	X	-	X	X	X	X	X
	20	-	-	-	-	-	-	-	-	-	X	X	X	-	-	-	-
25	15	X	X	X	X	X	-	X	-	-	-	-	-	X	X	X	X
	20	X	X	X	X	X	-	X	-	-	X	X	X	X	X	X	X
	25	X	X	X	X	X	X	X	X	X	-	X	X	X	X	X	X
40	32	X	X	X	X	X	X	X	-	X	-	-	-	X	X	X	X
	40	X	X	X	X	X	X	X	X	X	-	X	X	X	X	X	X
50	50	X	X	X	X	X	X	X	X	X	-	X	X	X	X	X	X
	65	-	-	-	-	-	X	-	-	X	-	-	X	-	-	-	-

La disponibilité du matériau code 42, F4 est identique au code 40

MG = taille de membrane

		Raccords à visser			Clamps					Raccords à brides	
Code du raccordement		1	6	62	80	82	88	8A	8E	8	
Code du matériau		37	40	40	40	40	40	40	40	C3	40
MG	DN										
10	10	-	W	W	-	K	-	K	-	-	-
	12	X	-	-	-	-	-	-	-	-	-
	15	X	W	W	K	W	K	K	-	-	-
	20	-	-	-	K	-	K	-	-	-	-
25	15	X	W	W	-	W	-	K	-	W	W
	20	X	W	W	K	K	K	K	-	W	W
	25	X	W	W	K	K	K	K	K	W	W
40	32	X	W	W	-	W	-	K	K	W	W
	40	X	W	W	K	W	K	K	K	W	W
50	50	X	W	W	K	W	K	K	K	W	W
	65	-	-	-	W	-	W	-	W	-	-

X = Standard

K = Raccords usinés dans la masse (pas de soudure)

W = Construction soudée

La disponibilité du matériau code 42, F4 est identique au code 40

MG = taille de membrane

Pour connaître l'ensemble de la gamme des vannes à membrane, des accessoires et des autres produits GEMÜ, veuillez consulter le programme de fabrication.  
Disponible sur simple demande auprès de nos services.