

PURGEUR A FLOTTEUR FERME LIBRE

MODELE **SJ3FX** FONTE GS

PURGEUR A FLOTTEUR FERME LIBRE AVEC PURGE D'AIR THERMOSTATIQUE

Avantages

Purgeur fiable et résistant, d'une étanchéité parfaite, convenant pour les installations process de taille petite. Modèles pour l'installation dans des tuyauteries horizontales et verticales.

1. Le flotteur fermé libre auto-modulant assure une décharge continue à faible vitesse, quelque soit le débit de condensât.
2. La précision d'usinage du flotteur, le joint d'eau permanent et l'assise en trios points garantissent une étanchéité parfaite, même à débit nul.
3. La capsule thermostatique (élément X) demeure en position ouverte en cas de défaillance. Elle purge l'air automatiquement jusqu'à ce que la température soit proche de celle de la vapeur.
4. Une crépine incorporée de grande surface assure un fonctionnement sans problème.
5. Accès facile aux pièces internes, sans démontage des tuyauteries. Ceci facilite le nettoyage et réduit les coûts d'entretien.

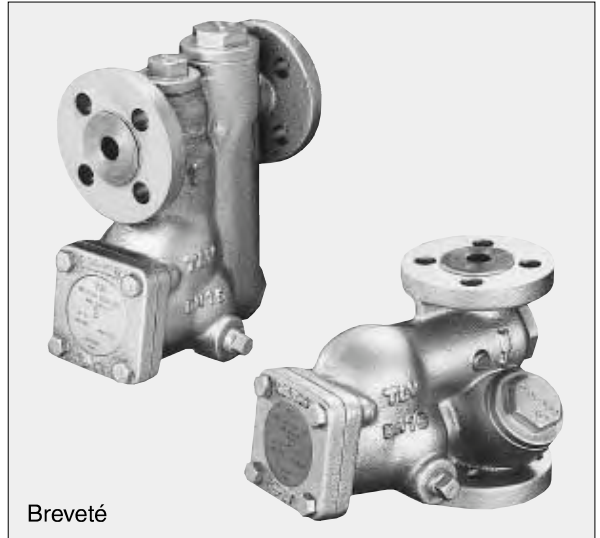

Breveté

Caractéristiques techniques

Modèle	SJ3FNX	SJ3FVX
Montage sur tuyauteries	Horizontal	Vertical
Raccordement	A brides	A brides
Dimensions	DN 15, 20, 25	
No. d'orifice	2, 5, 9, 14, 22	
Pression de fonctionnement maximale (bar) PMO	2, 5, 9, 14, 22	
Pression différentielle maximale (bar) ΔPMX	2, 5, 9, 14, 22	
Température de fonctionnement maximale (C) TMO	220	
Sous-refroidissement de l'élément X (C)	jusqu'à 6	
Type d'élément X	B	

CONDITIONS DE CONCEPTION (**PAS LES CONDITIONS DE FONCTIONNEMENT**): Pression maximale admissible (bar) PMA: 22 1 bar = 0,1 MPa
Température maximale admissible (C) TMA: 220



ATTENTION En cas de dépassement des limites de fonctionnement données, des dysfonctionnements ou accidents pourraient survenir. Il se peut que des règlements locaux limitent l'utilisation du produit en-deçà des spécifications indiquées.

No.	Désignation	Matériau	DIN*	ASTM/AISI*
	Corps	FonTE GS GGG40.3	0.7043	A395
	Couvercle	FonTE GS GGG40.3	0.7043	A395
ER	Joint de couvercle	Résine fluorine PTFE	PTFE	PTFE
F	Flotteur	Acier inox SUS316L	1.4404	AISI316L
R	Orifice	—	—	—
ER	Joint d'orifice	Résine fluorine PTFE	PTFE	PTFE
R	Crépine purge d'air	Acier inox SUS304	1.4301	AISI304
R	Crépine principale	Acier inox SUS430	1.4016	AISI430
	Porte-crépine (SJ3FNX)	Acier inox coulé A351 Gr.CF8	0.7043	—
	Porte-crépine (SJ3FVX)	Acier inox coulé SCS2A	1.4027	A743 Gr.CA40
ER	Joint porte-crépine	Fer doux SUYP	1.1121	AISI1010
	Bouchon (SJ3FNX)	Acier inox coulé A351 Gr.CF8	1.4312	—
ER	Joint Bouchon (SJ3FNX)	Fer doux SUYP	1.1121	AISI1010
	Bouchon vidange	Acier au carbone SS400	1.0037	A6
R	Elément X	Acier inox	—	—
R	Support élément X	Acier inox SUS304	1.4301	AISI304
	Couvercle de l'élément X	Acier inox coulé A351 Gr.CF8	1.4312	—
R	Siège purge d'air	Acier inox SUS420F	1.4028	AISI420F
	Boulon de couvercle	Acier au carbone S45C	1.0503	AISI1045
R	Menotte de ressort	Acier inox SUS304	1.4301	AISI304
ER	Joint couvercle élément X	Résine fluorine PTFE	PTFE	PTFE
	Plaquette nominative	Acier inox SUS304	1.4301	AISI304

* Matériaux équivalents

Jeux de pièces de rechange disponibles: (E) pièces d'entretien, (R) pièces de réparation, (F) flotteur

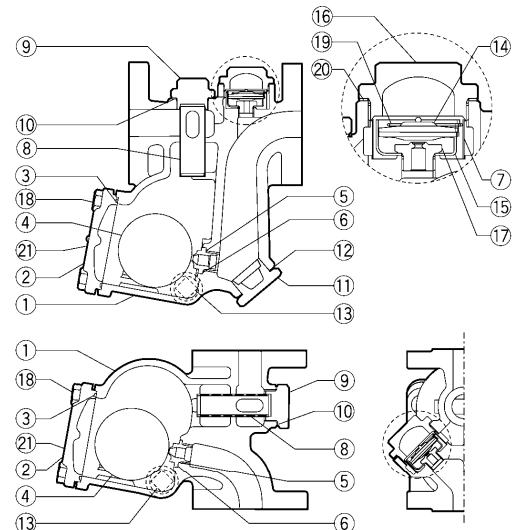

Dimensions, poids

● SJ3FNX A brides

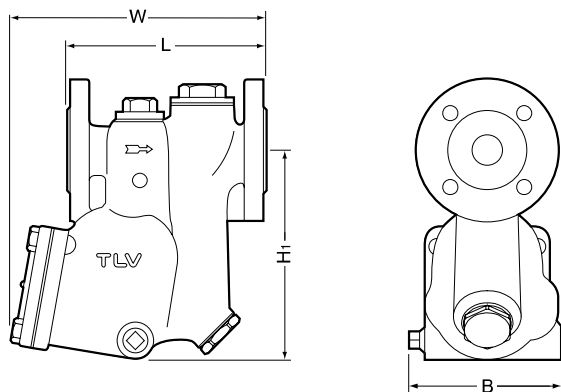

SJ3FNX A brides (mm)

DN	L		H ₁	W	B	Poids (kg)
	DIN 2501	PN25/40				
15	150	157	177	100	6,0	
20					6,4	
25			160		184	6,9

● SJ3FVX A brides

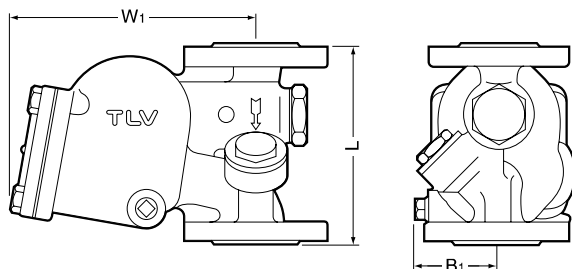

SJ3FVX A brides (mm)

DN	L		W ₁	B ₁	Poids (kg)
	DIN 2501	PN25/40			
15	150	155	70	5,1	
20				5,6	
25				160	6,3

Débits

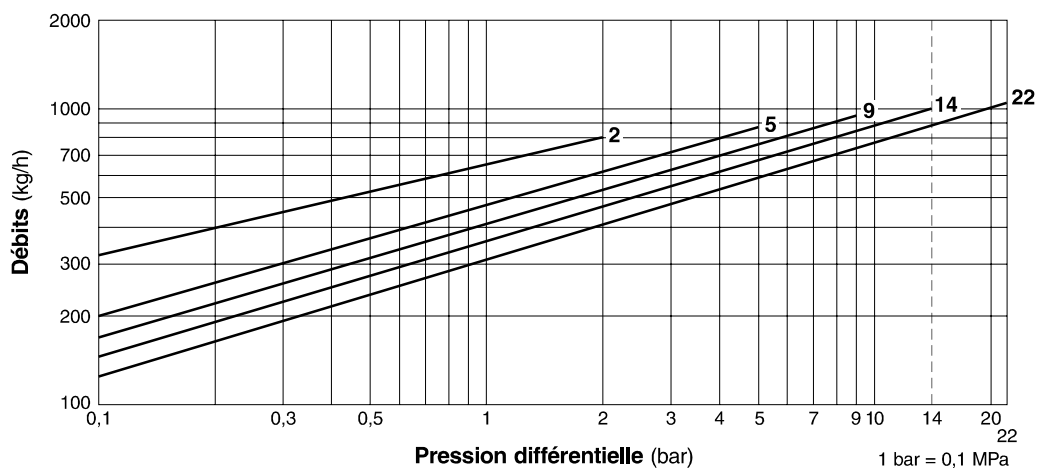

1. Les numéros des courbes à l'intérieur du graphe représentent les numéros d'orifice.
2. Les débits sont donnés pour une évacuation continue du condensât à 6 °C en-dessous de la température de la vapeur saturée.
3. La pression différentielle est la différence entre les pressions à l'entrée et à la sortie du purgeur.
4. Facteur de sécurité recommandé: 1,5.



ATTENTION

NE PAS utiliser les purgeurs sous des conditions excédant la pression différentielle maximale, car il y aura accumulation de condensât!