

Dimensions, poids

● **HR260A** Douille à souder

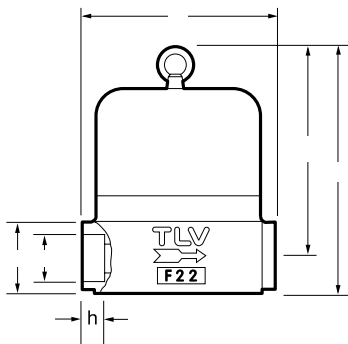

HR260A Douille à souder*

		H	ϕ	ϕ	h	Poids (kg)

* ASME B16.11-2005, autres standards disponibles

● **HR260A** Soudure bout à bout

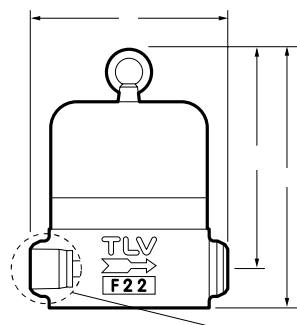

HR260A Soudure bout à bout*

			ϕ	ϕ	ϕd	h	Poids (kg)

* DIN 3239 façon C (PN 250), autres standards disponibles

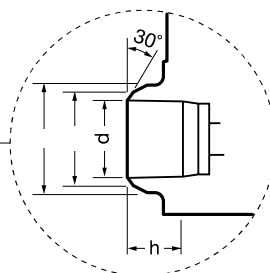

Débit

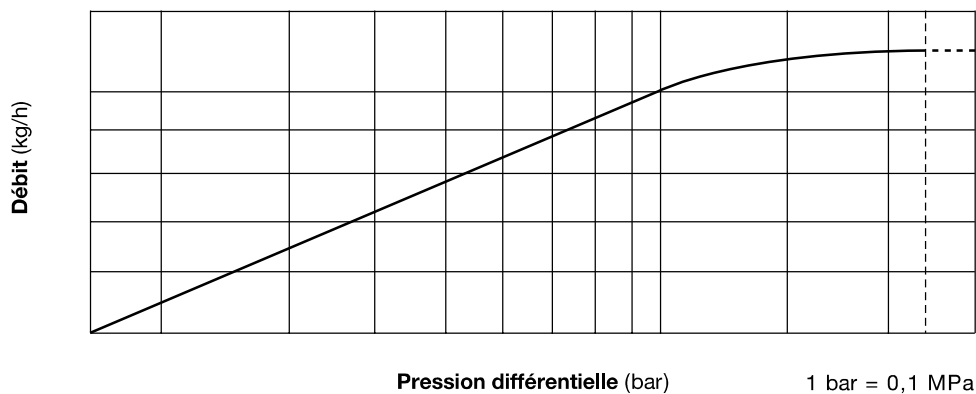

1. La pression différentielle est la différence entre les pressions à l'entrée et à la sortie du purgeur.
2. Facteur de sécurité recommandé: au moins 2.