

# Série ASX vannes à siège incliné

2/2-voies - Fermeture Normale (NC) et Ouverture Normale (NO)  
 2/2-voies - Double Effet (DA)

SÉRIE ASX VANNES À SIÈGE INCLINÉ



- » Débit élevé
- » Faible résistance du fluide
- » Conception anti coup de bélier
- » Conforme à la directive PED 97/23/EC
- » Conforme à la directive ATEX pour les zones 1/21 - II 2G Ex h IIC T4 Gb et II 2D Ex h IIIC T4 Db

Les vannes à siège incliné sont disponibles en différentes versions en fonction du diamètre nominal, du type de fluide et des raccordements au processus. Elles sont capables de gérer des fluides qui sont corrosifs ou qui contiennent des particules solides en suspensions et peuvent être utilisées dans des applications avec des températures de fonctionnement élevées.

Le fonctionnement est assuré par l'entraînement pneumatique d'un actionneur à piston guidé simple effet avec rappel par ressort. Il existe également des modèles avec actionneurs à double effet, sans ressort. Pour les milieux liquides, nous recommandons les modèles avec un sens de passage sous le siège. Pour les gaz ou la vapeur, nous recommandons les modèles avec sens d'écoulement au-dessus du siège.

## DONNÉES GÉNÉRALES

### CARACTÉRISTIQUES TECHNIQUES

Fonction	2/2 NC - 2/2 NO - 2/2 Double Effet
Actionnement	pneumatique, à clapet
Connexions pneumatiques	1/4 ... 4" avec filetage type BSP/BSPT/NPT, à bride, à souder, tri-clamp
Diamètre nominal	DN8 ... DN100
Coefficient de flux Kv (m <sup>3</sup> /h)	2.2 ... 132
Pression de fonctionnement	0 ÷ 2 ... 16 bar
Température de fonctionnement	-10 ÷ 180 °C (joints standards) / 25 ÷ 220 °C (joints haute température)
Fluide	eau, air, vapeur, liquides inertes ou corrosifs et gaz (compatible les matériaux en contact)
Viscosité	600 cSt. max
Installation	position de montage indifférente

### MATÉRIAUX EN CONTACT AVEC LE FLUIDE

Corps	acier inoxydable 316
Joints d'étanchéité	PTFE
Pièces internes	acier inoxydable 316

### SPECIFICATIONS DE L'ACTIONNEUR PNEUMATIQUE

Dimensions de l'actionneur	Ø40 - Ø50 - Ø63 - Ø90 - Ø125 mm
Matériel de l'actionneur	304 acier inoxydable / aluminium (seulement pour Ø125 mm)
Matériel du piston	aluminium
Matériel du joint d'étanchéité du piston	FKM
Fluide de pilotage	air ou gaz inertes

**CODIFICATION**

<b>AS</b>	<b>X</b>	<b>2</b>	<b>1</b>	<b>-</b>	<b>W</b>	<b>015</b>	<b>G1</b>	<b>-</b>	<b>040</b>	<b>1</b>	<b>2</b>	<b>-</b>	
-----------	----------	----------	----------	----------	----------	------------	-----------	----------	------------	----------	----------	----------	--

<b>AS</b>	SÉRIE
<b>X</b>	TYPE D'ACTIONNEUR X = actionneur métallique
<b>2</b>	MATÉRIAUX DU CORPS 2 = acier inoxydable 316
<b>1</b>	NOMBRE DE VOIES - FONCTIONS 0 = 2/2-voies NO 1 = 2/2-voies NC 3 = 2/2-voies DA (Double Effet)
<b>W</b>	SENS DE PASSAGE W = en dessous du siège (liquides et gaz, anti coup de bélier) Y = au dessus du siège (gaz)
<b>015</b>	DIAMÈTRE NOMINAL 008 = DN 8 010 = DN 10 015 = DN 15 020 = DN 20 025 = DN 25 032 = DN 32 040 = DN 40 050 = DN 50 S65 = DN 65 S80 = DN 80 100 = DN 100
<b>G1</b>	RACCORDEMENT G1 = filetage BSP DIN 228-1 T1 = filetage BSPT DIN 2999-1 N1 = filetage NPT ASME B1.20.1 H7 = extrémité à souder DIN 11850-2 / DIN 11866-A H8 = extrémité à souder DIN 11850-3 K7 = tri-clamp ISO 2852 F2 = bride DIN 2543
<b>040</b>	DIMENSION DE L'ACTIONNEUR 040 = Ø40 mm 050 = Ø50 mm 063 = Ø63 mm 090 = Ø90 mm 125 = Ø125 mm
<b>1</b>	MATÉRIAUX DE L'ACTIONNEUR 1 = acier inoxydable 304 8 = aluminium
<b>2</b>	JOINTS 2 = pour des températures standards -10 ÷ 180 °C 3 = pour des températures élevés 25 ÷ 220 °C
	OPTIONS = aucune PS1 = détecteur de proximité NPN - NO PS2 = détecteur de proximité NPN - NC PS3 = détecteur de proximité PNP - NO PS4 = détecteur de proximité PNP - NC MO = limiteur de course PI = indicateur de position

SÉRIE ASX VANNES À SIÈGE INCLINÉ

**2/2- voies NC vanne à siège incliné – Pression en dessous du siège**



Les vannes avec un sens de passage en-dessous du siège sont adaptées pour les fluides incompressibles. Cette fonction prévient de l'effet coup de bélier hydraulique.

**NOTE DU TABLEAU:**

Les modèles indiqués sont adaptés pour les températures de fonctionnement de -10 à +180 °C. Pour des températures plus hautes, veuillez voir la CODIFICATION.

\* pour compléter le code, ajoutez une connexion au corps.

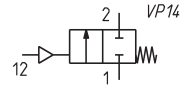

**LÉGENDES:**

C = vanne en position fermée  
O = vanne en position ouverte

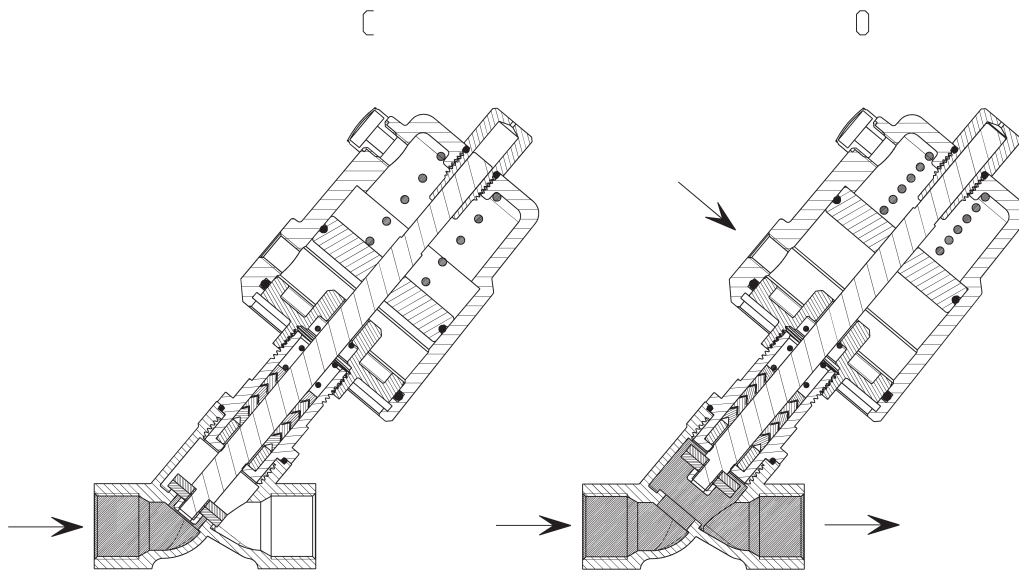

SÉRIE ASX VANNES À SIÈGE INCLINÉ

Mod.	Fonction	DN	Ports	Orifice Ø (mm)	Kv (m³/h)	Pression différentielle min ÷ max (bar)	Pression du pilote min ÷ max (bar)	Actionneur Ø (mm)	Matériel de l'actionneur
ASX21-W008 <sup>2</sup> -04012	2/2 NC	8	1/4"	13	2.2	0 ÷ 13	≥ 4	40	SS 304
ASX21-W008 <sup>2</sup> -05012	2/2 NC	8	1/4"	13	2.2	0 ÷ 14	≥ 4.5	50	SS 304
ASX21-W010 <sup>2</sup> -04012	2/2 NC	10	3/8"	13	3.9	0 ÷ 13	≥ 4	40	SS 304
ASX21-W010 <sup>2</sup> -05012	2/2 NC	10	3/8"	13	3.9	0 ÷ 14	≥ 4.5	50	SS 304
ASX21-W015 <sup>2</sup> -04012	2/2 NC	15	1/2"	13	4.3	0 ÷ 13	≥ 4	40	SS 304
ASX21-W015 <sup>2</sup> -05012	2/2 NC	15	1/2"	13	4.3	0 ÷ 14	≥ 4.5	50	SS 304
ASX21-W020 <sup>2</sup> -05012	2/2 NC	20	3/4"	18	7.6	0 ÷ 14	≥ 4.5	50	SS 304
ASX21-W025 <sup>2</sup> -05012	2/2 NC	25	1"	24	15.8	0 ÷ 8	≥ 4.5	50	SS 304
ASX21-W025 <sup>2</sup> -06312	2/2 NC	25	1"	24	15.8	0 ÷ 13	≥ 5	63	SS 304
ASX21-W032 <sup>2</sup> -06312	2/2 NC	32	1 1/4"	31	26	0 ÷ 6	≥ 5	63	SS 304
ASX21-W032 <sup>2</sup> -09012	2/2 NC	32	1 1/4"	31	26	0 ÷ 16	≥ 6	90	SS 304
ASX21-W040 <sup>2</sup> -06312	2/2 NC	40	1 1/2"	35	32	0 ÷ 5	≥ 5	63	SS 304
ASX21-W040 <sup>2</sup> -09012	2/2 NC	40	1 1/2"	35	32	0 ÷ 16	≥ 6	90	SS 304
ASX21-W050 <sup>2</sup> -06312	2/2 NC	50	2"	45	52	0 ÷ 5	≥ 5	63	SS 304
ASX21-W050 <sup>2</sup> -09012	2/2 NC	50	2"	45	52	0 ÷ 10	≥ 6	90	SS 304
ASX21-W050 <sup>2</sup> -12582	2/2 NC	50	2"	45	52	0 ÷ 16	≥ 5.5	125	Aluminium
ASX21-WS65 <sup>2</sup> -09012	2/2 NC	65	2 1/2"	61	83.2	0 ÷ 5	≥ 6	90	SS 304
ASX21-WS65 <sup>2</sup> -12582	2/2 NC	65	2 1/2"	61	83.2	0 ÷ 9	≥ 5.5	125	Aluminium
ASX21-WS80 <sup>2</sup> -12582	2/2 NC	80	3"	80	119	0 ÷ 5	≥ 5.5	125	Aluminium
ASX21-W100 <sup>2</sup> -12582	2/2 NC	100	4"	90	132	0 ÷ 2.5	≥ 5.5	125	Aluminium

**2/2- voies NC vanne à siège incliné – Pression au dessus du siège**



Les vannes avec un sens de passage au-dessus du siège sont adaptées pour les fluides compressibles.

**NOTE DU TABLEAU:**  
Les modèles indiqués sont adaptés pour les températures de fonctionnement de -10 à +180°C. Pour les températures plus hautes, veuillez voir la CODIFICATION.  
\* pour compléter le code ajouter une connexion au corps.

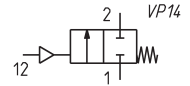

**LÉGENDES:**  
C = vanne en position fermée  
O = vanne en position ouverte

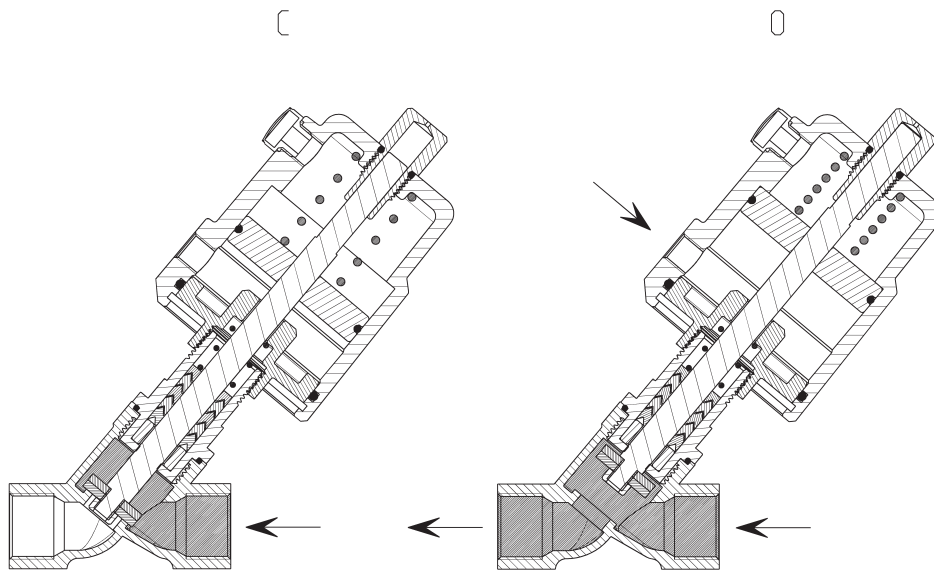

Mod.	Fonction	DN	Ports	Orifice Ø (mm)	Kv (m³/h)	Pression différentielle min ÷ max (bar)	Pression du pilote min ÷ max (bar)	Actionneur Ø (mm)	Matériel de l'actionneur
ASX21-Y008*-04012	2/2 NC	8	1/4"	13	2.2	0 ÷ 16	3 ÷ 4.5	40	SS 304
ASX21-Y008*-05012	2/2 NC	8	1/4"	13	2.2	0 ÷ 16	3 ÷ 3.5	50	SS 304
ASX21-Y010*-04012	2/2 NC	10	3/8"	13	3.9	0 ÷ 16	3 ÷ 4.5	40	SS 304
ASX21-Y010*-05012	2/2 NC	10	3/8"	13	3.9	0 ÷ 16	3 ÷ 3.5	50	SS 304
ASX21-Y015*-04012	2/2 NC	15	1/2"	13	4.3	0 ÷ 16	3 ÷ 4.5	40	SS 304
ASX21-Y015*-05012	2/2 NC	15	1/2"	13	4.3	0 ÷ 16	3 ÷ 3.5	50	SS 304
ASX21-Y020*-05012	2/2 NC	20	3/4"	18	7.6	0 ÷ 16	3 ÷ 4	50	SS 304
ASX21-Y025*-05012	2/2 NC	25	1"	24	15.8	0 ÷ 16	3 ÷ 4.5	50	SS 304
ASX21-Y025*-06312	2/2 NC	25	1"	24	15.8	0 ÷ 16	3 ÷ 3.5	63	SS 304
ASX21-Y032*-06312	2/2 NC	32	1 1/4"	31	26	0 ÷ 16	3 ÷ 5.5	63	SS 304
ASX21-Y032*-09012	2/2 NC	32	1 1/4"	31	26	0 ÷ 16	3 ÷ 3.5	90	SS 304
ASX21-Y040*-06312	2/2 NC	40	1 1/2"	35	32	0 ÷ 16	3 ÷ 6.5	63	SS 304
ASX21-Y040*-09012	2/2 NC	40	1 1/2"	35	32	0 ÷ 16	3 ÷ 4	90	SS 304
ASX21-Y050*-06312	2/2 NC	50	2"	45	52	0 ÷ 9	3 ÷ 7	63	SS 304
ASX21-Y050*-09012	2/2 NC	50	2"	45	52	0 ÷ 16	3 ÷ 4.5	90	SS 304
ASX21-Y050*-12582	2/2 NC	50	2"	45	52	0 ÷ 16	3 ÷ 4	125	Aluminium
ASX21-YS65*-09012	2/2 NC	65	2 1/2"	61	83.2	0 ÷ 10	3 ÷ 6	90	SS 304
ASX21-YS65*-12582	2/2 NC	65	2 1/2"	61	83.2	0 ÷ 16	3 ÷ 4	125	Aluminium
ASX21-YS80*-12582	2/2 NC	80	3"	80	119	0 ÷ 12	3 ÷ 7	125	Aluminium

**2/2- voies NO vanne à siège incliné – Pression en dessous du siège**



Les vannes avec un sens de passage en-dessous du siège sont adaptées pour les fluides incompressibles. Cette fonction prévient de l'effet coup de bélier hydraulique.

**NOTE DU TABLEAU:**

Les modèles indiqués sont adaptés pour les températures de fonctionnement de -10 à +180°C. Pour les températures plus hautes, veuillez voir la CODIFICATION.

\* pour compléter le code ajouter une connexion au corps.

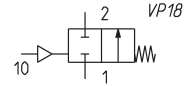

**LÉGENDES:**

C = vanne en position fermée  
O = vanne en position ouverte

SÉRIE ASX VANNE À SIÈGE INCLINÉ

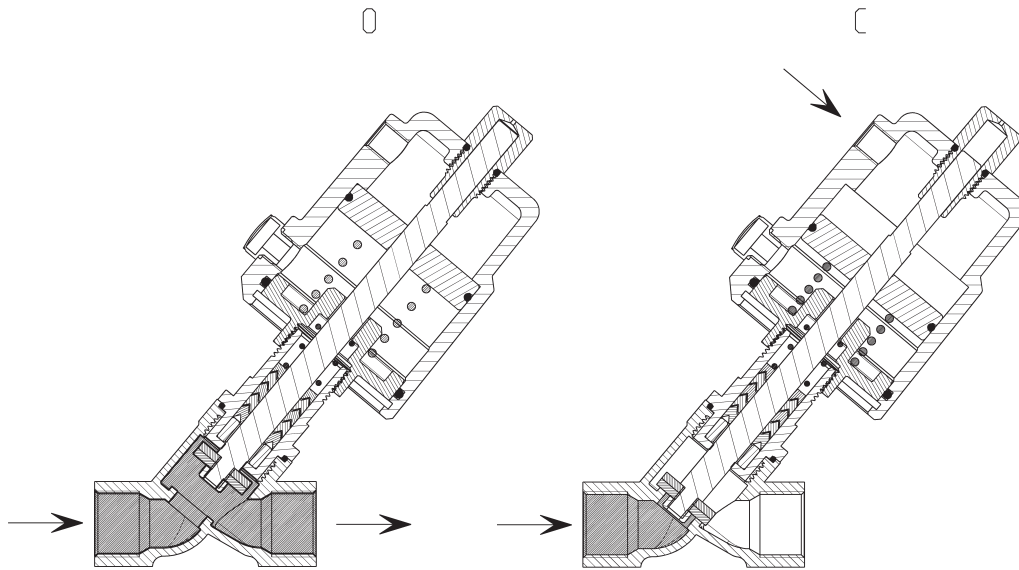

Mod.	Fonction	DN	Ports	Orifice Ø (mm)	Kv (m <sup>3</sup> /h)	Pression différentielle min ÷ max (bar)	Pression du pilote min ÷ max (bar)	Actionneur Ø (mm)	Matériel de l'actionneur
ASX20-W008 <sup>2</sup> -04012	2/2 NO	8	1/4"	13	2.2	0 ÷ 16	3 ÷ 5	40	SS 304
ASX20-W008 <sup>2</sup> -05012	2/2 NO	8	1/4"	13	2.2	0 ÷ 16	3 ÷ 4	50	SS 304
ASX20-W010 <sup>2</sup> -04012	2/2 NO	10	3/8"	13	3.9	0 ÷ 16	3 ÷ 5	40	SS 304
ASX20-W010 <sup>2</sup> -05012	2/2 NO	10	3/8"	13	3.9	0 ÷ 16	3 ÷ 4	50	SS 304
ASX20-W015 <sup>2</sup> -04012	2/2 NO	15	1/2"	13	4.3	0 ÷ 16	3 ÷ 5	40	SS 304
ASX20-W015 <sup>2</sup> -05012	2/2 NO	15	1/2"	13	4.3	0 ÷ 16	3 ÷ 4	50	SS 304
ASX20-W020 <sup>2</sup> -05012	2/2 NO	20	3/4"	18	7.6	0 ÷ 16	3 ÷ 6	50	SS 304
ASX20-W025 <sup>2</sup> -05012	2/2 NO	25	1"	24	15.8	0 ÷ 13	3 ÷ 6	50	SS 304
ASX20-W025 <sup>2</sup> -06312	2/2 NO	25	1"	24	15.8	0 ÷ 16	3 ÷ 5	63	SS 304
ASX20-W032 <sup>2</sup> -06312	2/2 NO	32	1 1/4"	31	26	0 ÷ 13	3 ÷ 6	63	SS 304
ASX20-W040 <sup>2</sup> -06312	2/2 NO	40	1 1/2"	35	32	0 ÷ 7	3 ÷ 6	63	SS 304
ASX20-W040 <sup>2</sup> -09012	2/2 NO	40	1 1/2"	35	32	0 ÷ 16	3 ÷ 3.5	90	SS 304
ASX20-W050 <sup>2</sup> -06312	2/2 NO	50	2"	45	52	0 ÷ 5	3 ÷ 6	63	SS 304
ASX20-W050 <sup>2</sup> -09012	2/2 NO	50	2"	45	52	0 ÷ 12	3 ÷ 6	90	SS 304
ASX20-WS65 <sup>2</sup> -09012	2/2 NO	65	2 1/2"	61	83.2	0 ÷ 7.5	3 ÷ 5	90	SS 304
ASX20-WS65 <sup>2</sup> -12582	2/2 NO	65	2 1/2"	61	83.2	0 ÷ 14	3 ÷ 7	125	Aluminium
ASX20-WS80 <sup>2</sup> -12582	2/2 NO	80	3"	80	119	0 ÷ 12	3 ÷ 7	125	Aluminium

**2/2- voies NO vanne à siège incliné – Pression au dessus du siège**



Les vannes avec un sens de passage au-dessus du siège sont adaptées pour les fluides compressibles.

**NOTE DU TABLEAU:**  
Les modèles indiqués sont adaptés pour les températures de fonctionnement de -10 à +180°C.  
Pour les températures plus hautes, veuillez voir la CODIFICATION.

\* pour compléter le code ajouter une connexion au corps.

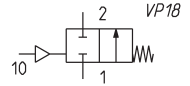

**LÉGENDES:**  
C = vanne en position fermée  
O = vanne en position ouverte

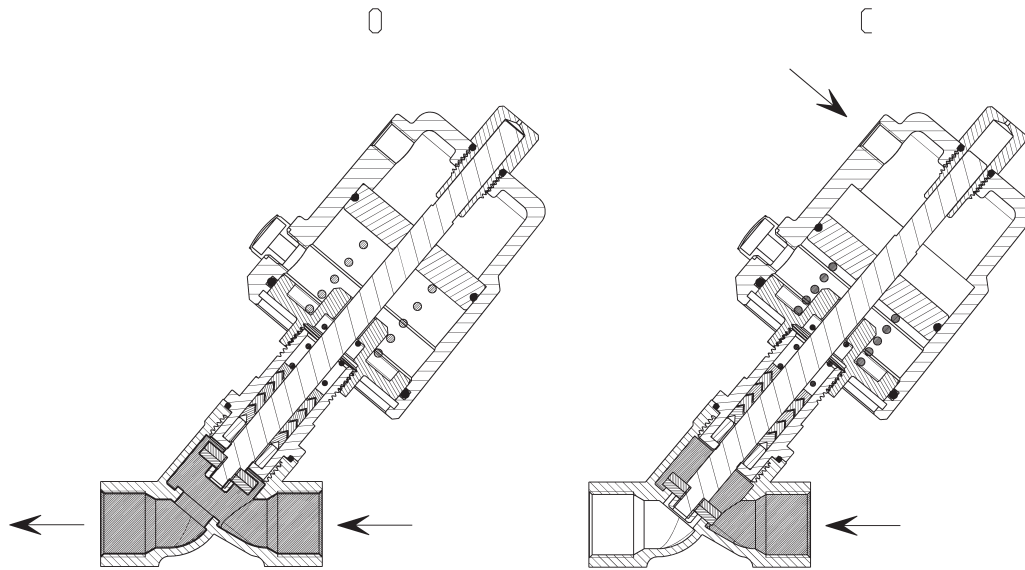

Mod.	Fonction	DN	Ports	Orifice Ø (mm)	Kv (m³/h)	Pression différentielle min ÷ max (bar)	Pression du pilote min ÷ max (bar)	Actionneur Ø (mm)	Matériel de l'actionneur
ASX20-Y008*-04012	2/2 NO	8	1/4"	13	2.2	0 ÷ 16	≥ 3	40	SS 304
ASX20-Y008*-05012	2/2 NO	8	1/4"	13	2.2	0 ÷ 16	≥ 3	50	SS 304
ASX20-Y010*-04012	2/2 NO	10	3/8"	13	3.9	0 ÷ 16	≥ 3	40	SS 304
ASX20-Y010*-05012	2/2 NO	10	3/8"	13	3.9	0 ÷ 16	≥ 3	50	SS 304
ASX20-Y015*-04012	2/2 NO	15	1/2"	13	4.3	0 ÷ 16	≥ 3	40	SS 304
ASX20-Y015*-05012	2/2 NO	15	1/2"	13	4.3	0 ÷ 16	≥ 3	50	SS 304
ASX20-Y020*-05012	2/2 NO	20	3/4"	18	7.6	0 ÷ 12	≥ 3	50	SS 304
ASX20-Y025*-05012	2/2 NO	25	1"	24	15.8	0 ÷ 3	≥ 3	50	SS 304
ASX20-Y025*-06312	2/2 NO	25	1"	24	15.8	0 ÷ 16	≥ 4.5	63	SS 304
ASX20-Y032*-06312	2/2 NO	32	1 1/4"	31	26	0 ÷ 14	≥ 4.5	63	SS 304
ASX20-Y040*-06312	2/2 NO	40	1 1/2"	35	32	0 ÷ 14	≥ 4.5	63	SS 304
ASX20-Y050*-06312	2/2 NO	50	2"	45	52	0 ÷ 6	≥ 4.5	63	SS 304

**2/2- voies DA vanne à siège incliné – Pression en dessous du siège**



Les vannes avec un sens de passage en-dessous du siège sont adaptées pour les fluides incompressibles. Cette fonction prévient de l'effet coup de bélier hydraulique.

**NOTE DU TABLEAU:**

Les modèles indiqués sont adaptées pour les températures de fonctionnement de -10 à +180°C. Pour les températures plus hautes, veuillez voir la CODIFICATION.

\* pour compléter le code ajouter une connexion au corps.

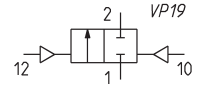

**LÉGENDES:**

C = vanne en position fermée  
O = vanne en position ouverte

SÉRIE ASX VANNES À SIÈGE INCLINÉ

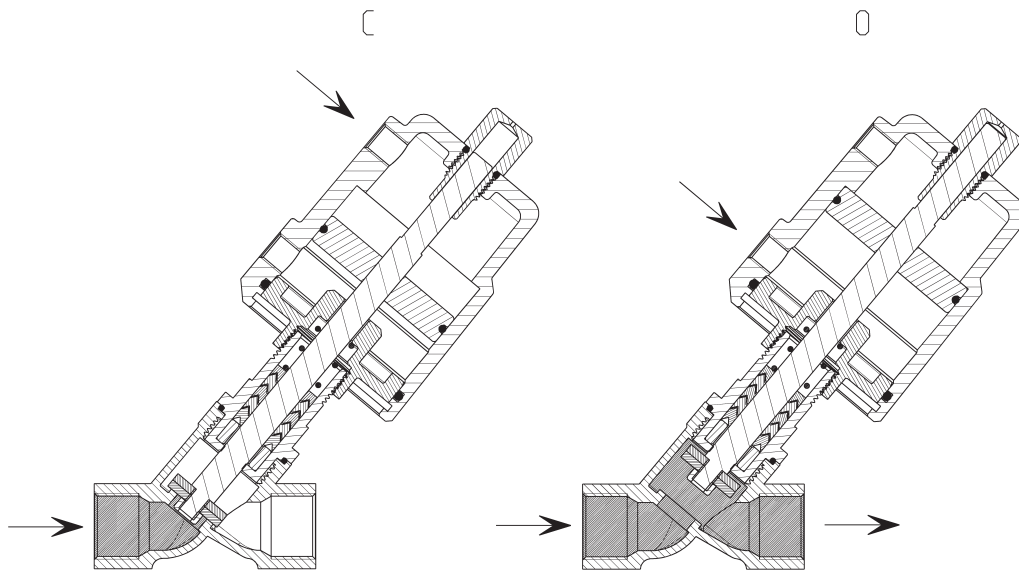

Mod.	Fonction	DN	Ports	Orifice Ø (mm)	Kv (m³/h)	Pression différentielle min ÷ max (bar)	Pression du pilote min ÷ max (bar)	Actionneur Ø (mm)	Matériel de l'actionneur
ASX23-W008 <sup>2</sup> -04012	2/2 DE	8	1/4"	13	2.2	0 ÷ 16	3 ÷ 4	40	SS 304
ASX23-W008 <sup>2</sup> -05012	2/2 DE	8	1/4"	13	2.2	0 ÷ 16	3 ÷ 4	50	SS 304
ASX23-W010 <sup>2</sup> -04012	2/2 DE	10	3/8"	13	3.9	0 ÷ 16	3 ÷ 4	40	SS 304
ASX23-W010 <sup>2</sup> -05012	2/2 DE	10	3/8"	13	3.9	0 ÷ 16	3 ÷ 4	50	SS 304
ASX23-W015 <sup>2</sup> -04012	2/2 DE	15	1/2"	13	4.3	0 ÷ 16	3 ÷ 4	40	SS 304
ASX23-W015 <sup>2</sup> -05012	2/2 DE	15	1/2"	13	4.3	0 ÷ 16	3 ÷ 4	50	SS 304
ASX23-W020 <sup>2</sup> -05012	2/2 DE	20	3/4"	18	7.6	0 ÷ 16	3 ÷ 4	50	SS 304
ASX23-W025 <sup>2</sup> -05012	2/2 DE	25	1"	24	15.8	0 ÷ 16	3 ÷ 6.5	50	SS 304
ASX23-W025 <sup>2</sup> -06312	2/2 DE	25	1"	24	15.8	0 ÷ 16	3 ÷ 5.5	63	SS 304
ASX23-W032 <sup>2</sup> -06312	2/2 DE	32	1 1/4"	31	26	0 ÷ 16	3 ÷ 7	63	SS 304
ASX23-W032 <sup>2</sup> -09012	2/2 DE	32	1 1/4"	31	26	0 ÷ 16	3 ÷ 4.5	90	SS 304
ASX23-W040 <sup>2</sup> -06312	2/2 DE	40	1 1/2"	35	32	0 ÷ 12	3 ÷ 7.5	63	SS 304
ASX23-W040 <sup>2</sup> -09012	2/2 DE	40	1 1/2"	35	32	0 ÷ 16	3 ÷ 5	90	SS 304
ASX23-W050 <sup>2</sup> -06312	2/2 DE	50	2"	45	52	0 ÷ 4	3 ÷ 7.5	63	SS 304
ASX23-W050 <sup>2</sup> -09012	2/2 DE	50	2"	45	52	0 ÷ 16	3 ÷ 6	90	SS 304
ASX23-W050 <sup>2</sup> -12582	2/2 DE	50	2"	45	52	0 ÷ 16	3 ÷ 4	125	Aluminium
ASX23-W565 <sup>2</sup> -09012	2/2 DE	65	2 1/2"	61	83.2	0 ÷ 10	3 ÷ 7.5	90	SS 304
ASX23-W565 <sup>2</sup> -12582	2/2 DE	65	2 1/2"	61	83.2	0 ÷ 16	3 ÷ 6	125	Aluminium
ASX23-W580 <sup>2</sup> -12582	2/2 DE	80	3"	80	119	0 ÷ 10	3 ÷ 7	125	Aluminium
ASX23-W100 <sup>2</sup> -12582	2/2 DE	100	4"	90	132	0 ÷ 8	3 ÷ 7.5	125	Aluminium

**2/2- voies DA vanne à siège incliné – Pression au dessus du siège**



Les vannes avec un sens de passage au-dessus du siège sont adaptées pour les fluides compressibles.

**NOTE DU TABLEAU:**  
Les modèles indiqués sont adaptés pour les températures de fonctionnement de -10 à +180°C. Pour les températures plus hautes, veuillez voir la CODIFICATION.

\* pour compléter le code ajouter une connexion au corps.

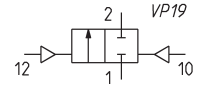

**LÉGENDES:**  
C = vanne en position fermée  
O = vanne en position ouverte

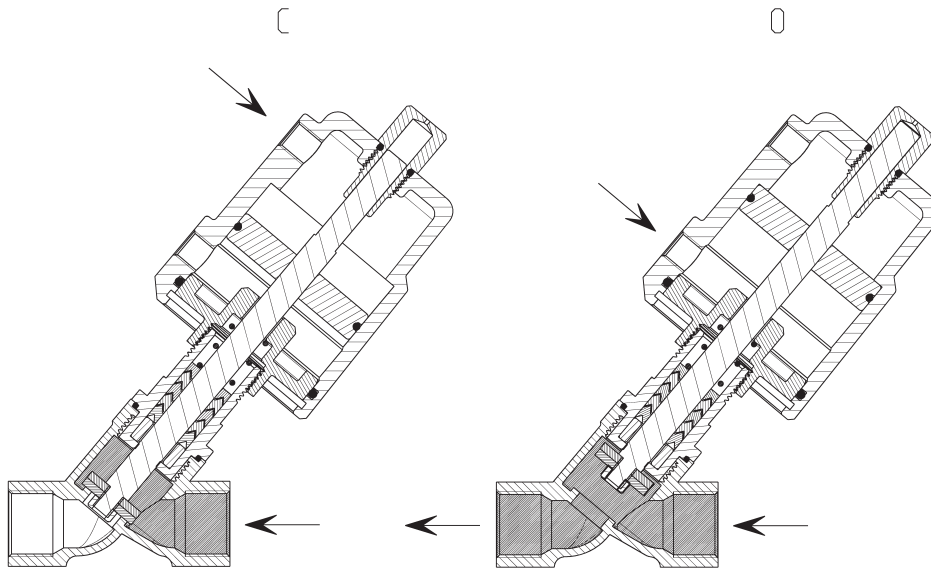

Mod.	Fonction	DN	Ports	Orifice Ø (mm)	Kv (m³/h)	Pression différentielle min ÷ max (bar)	Pression du pilote min ÷ max (bar)	Actionneur Ø (mm)	Matériel de l'actionneur
ASX23-Y008*-04012	2/2 DE	8	1/4"	13	2.2	0 ÷ 16	3 ÷ 4.5	40	SS 304
ASX23-Y008*-05012	2/2 DE	8	1/4"	13	2.2	0 ÷ 16	3 ÷ 3.5	50	SS 304
ASX23-Y010*-04012	2/2 DE	10	3/8"	13	3.9	0 ÷ 16	3 ÷ 4.5	40	SS 304
ASX23-Y010*-05012	2/2 DE	10	3/8"	13	3.9	0 ÷ 16	3 ÷ 3.5	50	SS 304
ASX23-Y015*-04012	2/2 DE	15	1/2"	13	4.3	0 ÷ 16	3 ÷ 4.5	40	SS 304
ASX23-Y015*-05012	2/2 DE	15	1/2"	13	4.3	0 ÷ 16	3 ÷ 3.5	50	SS 304
ASX23-Y020*-05012	2/2 DE	20	3/4"	18	7.6	0 ÷ 16	3 ÷ 4	50	SS 304
ASX23-Y025*-05012	2/2 DE	25	1"	24	15.8	0 ÷ 16	3 ÷ 4.5	50	SS 304
ASX23-Y025*-06312	2/2 DE	25	1"	24	15.8	0 ÷ 16	3 ÷ 3.5	63	SS 304
ASX23-Y032*-06312	2/2 DE	32	1 1/4"	31	26	0 ÷ 16	3 ÷ 5.5	63	SS 304
ASX23-Y032*-09012	2/2 DE	32	1 1/4"	31	26	0 ÷ 16	3 ÷ 4	90	SS 304
ASX23-Y040*-06312	2/2 DE	40	1 1/2"	35	32	0 ÷ 16	3 ÷ 6.5	63	SS 304
ASX23-Y040*-09012	2/2 DE	40	1 1/2"	35	32	0 ÷ 16	3 ÷ 4	90	SS 304
ASX23-Y050*-06312	2/2 DE	50	2"	45	52	0 ÷ 10	3 ÷ 7	63	SS 304
ASX23-Y050*-09012	2/2 DE	50	2"	45	52	0 ÷ 16	3 ÷ 4.5	90	SS 304
ASX23-Y050*-12582	2/2 DE	50	2"	45	52	0 ÷ 16	3 ÷ 4	125	Aluminium
ASX23-YS65*-09012	2/2 DE	65	2 1/2"	61	83.2	0 ÷ 10	3 ÷ 6	90	SS 304
ASX23-YS65*-12582	2/2 DE	65	2 1/2"	61	83.2	0 ÷ 16	3 ÷ 4	125	Aluminium
ASX23-YS80*-12582	2/2 DE	80	3"	80	119	0 ÷ 12	3 ÷ 7	125	Aluminium



Dimensions - version filetée DIN ISO 228-1 BSP



SÉRIE ASX VANNES À SIÈGE INCLINÉ

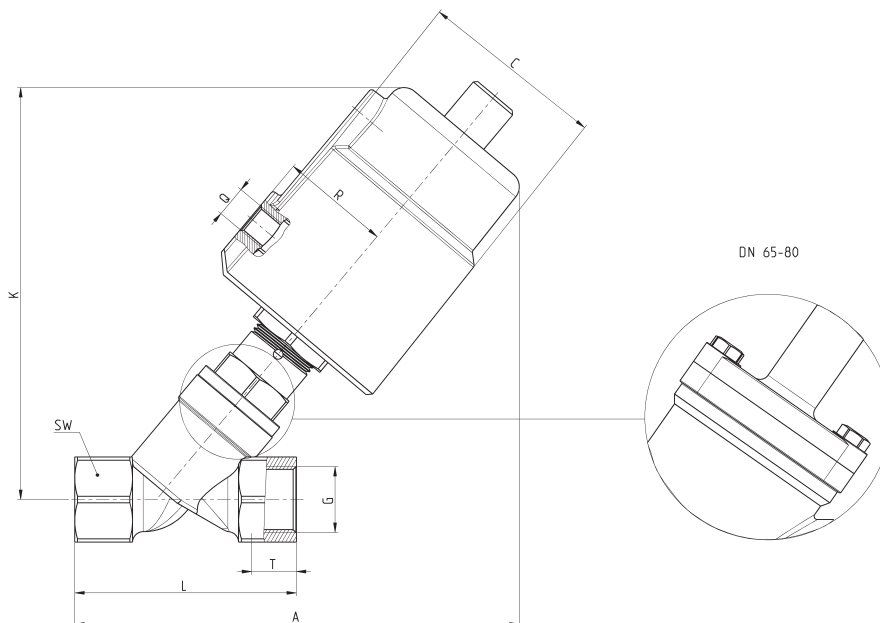

DN	Actionneur Ø (mm)	G	T	A	L	SW	C	R	K	Q
8	40	1/4"	12	124	68	27	50.5	27	112	1/8"
8	50	1/4"	12	135	68	27	60	33	125	1/8"
10	40	3/8"	12	124	68	27	50.5	27	112	1/8"
10	50	3/8"	12	135	68	27	60	33	125	1/8"
15	40	1/2"	15	124	68	27	50.5	27	112	1/8"
15	50	1/2"	15	135	68	27	60	33	125	1/8"
20	50	3/4"	16	140	75	32	60	33	132	1/8"
25	50	1"	17	150	90	40	60	33	136	1/8"
25	63	1"	17	172	90	40	75	41	162	1/8"
32	63	1 1/4"	21	190	116	50	75	41	174	1/8"
32	90	1 1/4"	21	235	116	50	106	55	223	1/8"
40	63	1 1/2"	21	190	116	56	75	41	175	1/8"
40	90	1 1/2"	21	235	116	56	106	55	223	1/8"
50	63	2"	22	205	138	69	75	41	183	1/8"
50	90	2"	22	250	138	69	106	55	232	1/8"
50	125	2"	22	305	138	69	170	85	300	1/4"
65	90	2 1/2"	26	275	178	85	106	55	280	1/8"
65	125	2 1/2"	26	320	178	85	170	85	330	1/4"
80	125	3"	27	340	210	100	170	85	355	1/4"

Dimensions - version extrémité à souder DIN 11850-2 et DIN 11850-3

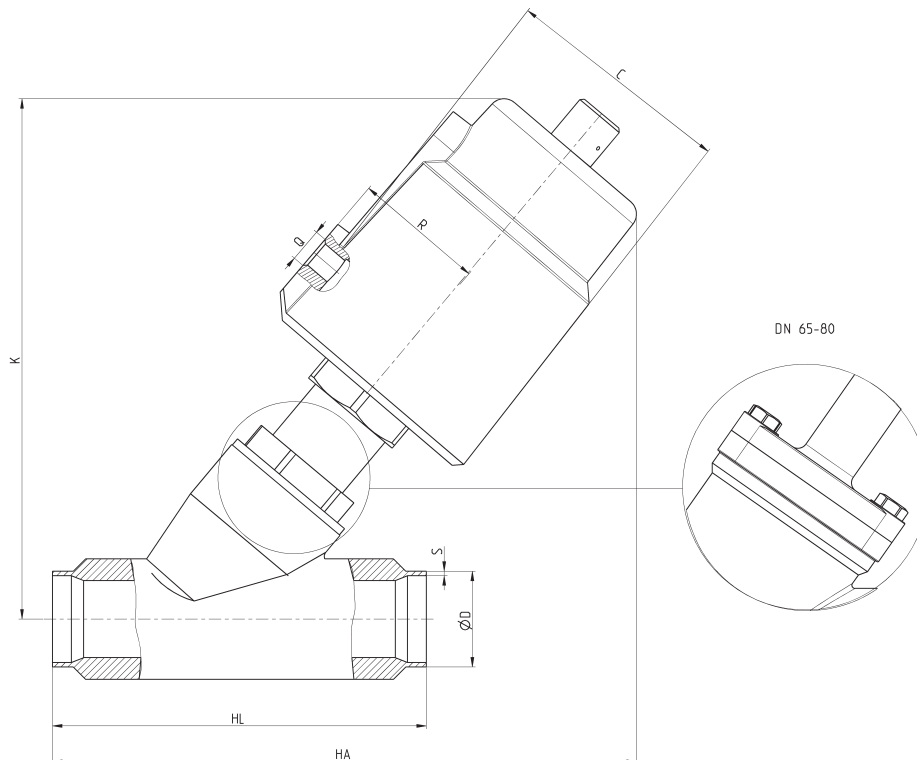

DN	Actionneur Ø (mm)	DIN11850-2 ØD	DIN11850-2 S	DIN11850-3 ØD	DIN11850-3 S	HA	HL	C	R	K	Q
15	40	19	1.5	20	2	118	70	50.5	27	112	1/8"
15	50	19	1.5	20	2	128	70	60	33	125	1/8"
20	50	23	1.5	24	2	135	82	60	33	132	1/8"
25	50	29	1.5	30	2	150	100	60	33	136	1/8"
25	63	29	1.5	30	2	175	100	75	41	162	1/8"
32	63	35	1.5	36	2	186	125	75	41	174	1/8"
32	90	35	1.5	36	2	232	125	106	55	223	1/8"
40	63	41	1.5	42	2	190	130	75	41	175	1/8"
40	90	41	1.5	42	2	235	130	106	55	223	1/8"
50	63	53	1.5	54	2	206	155	75	41	183	1/8"
50	90	53	1.5	54	2	250	155	106	55	232	1/8"
50	125	53	1.5	54	2	307	155	170	85	300	1/4"
65	90	70	2	-	-	320	270	106	55	280	1/8"
65	125	70	2	-	-	360	270	170	85	330	1/4"
80	125	85	2	-	-	360	284	170	85	355	1/4"

SÉRIE ASX VANNES À SIÈGE INCLINÉ

Dimensions - version à bridée DIN 2543



SÉRIE ASX VANNES À SIÈGE INCLINÉ

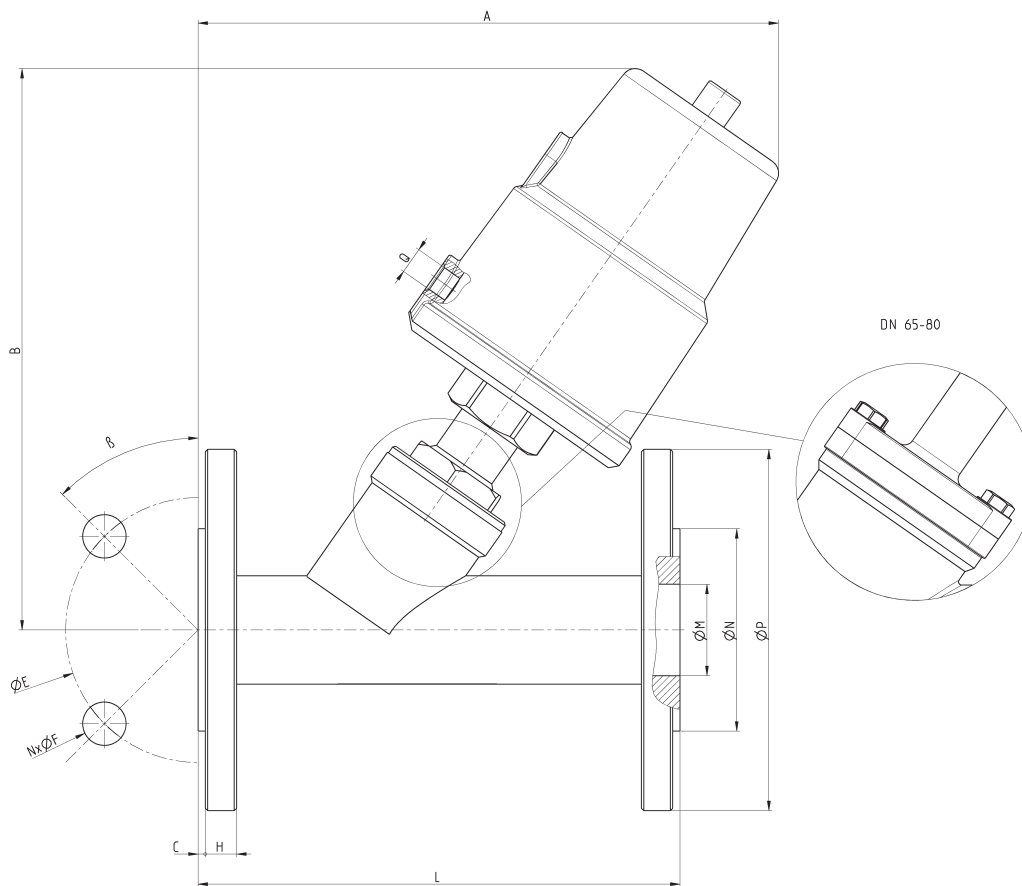

DN	Actionneur Ø (mm)	ØM	ØN	ØP	ØE	NxØF	β	A	B	L	C	H	Q
15	40	16	45	95	65	4x14	45°	135	125	130	2	14	1/8"
15	50	16	45	95	65	4x14	45°	145	140	130	2	14	1/8"
20	50	19	56	105	75	4x14	45°	165	140	150	2	14	1/8"
25	50	26	65	115	85	4x14	45°	170	145	160	2	14	1/8"
25	63	26	65	115	85	4x14	45°	190	175	160	2	14	1/8"
32	63	31	78	140	100	4x18	45°	190	188	180	2	16	1/8"
32	90	31	78	140	100	4x18	45°	230	235	180	2	16	1/8"
40	63	38	84	150	110	4x18	45°	206	190	200	3	16	1/8"
40	90	38	84	150	110	4x18	45°	250	240	200	3	16	1/8"
50	63	49	100	165	125	4x18	45°	235	195	230	3	16	1/8"
50	90	49	100	165	125	4x18	45°	277	245	230	3	16	1/8"
50	125	49	100	165	125	4x18	45°	330	310	230	3	16	1/4"
65	90	66	120	185	145	4x18	45°	330	280	290	3	18	1/8"
65	125	66	120	185	145	4x18	45°	375	330	290	3	18	1/4"
80	125	78	135	200	160	8x18	22.5°	380	355	310	3	20	1/4"
100	125	96	155	215	180	8x18	22.5°	420	395	350	3	20	1/4"

**Dimensions - version tri-clamp ISO 2852**

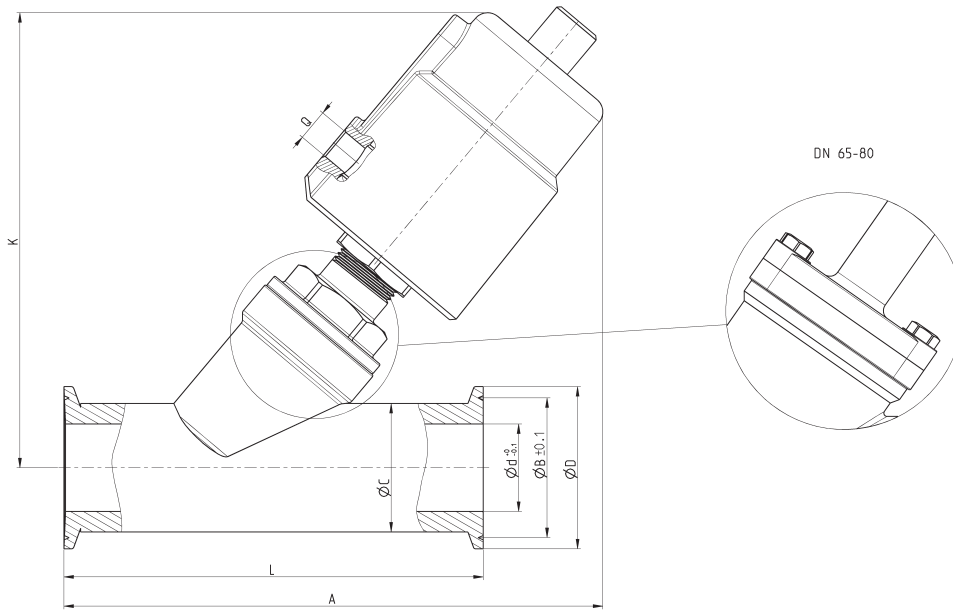

SÉRIE ASX VANNES À SIÈGE INCLINÉ

DN	Actionneur Ø (mm)	ØC	ØB	Ød	ØD	A	K	L	Q
15	40	19	27.5	15	34	130	115	80	1/8"
15	50	19	27.5	15	34	140	126	80	1/8"
20	50	25	43.5	19	50.5	158	148	130	1/8"
25	50	32	43.5	27	50.5	165	140	130	1/8"
25	63	32	43.5	27	50.5	188	166	130	1/8"
32	63	37	43.5	31	50.5	200	174	146	1/8"
32	90	37	43.5	31	50.5	245	223	146	1/8"
40	63	40	56.5	33	64	210	175	160	1/8"
40	90	40	56.5	33	64	255	223	160	1/8"
50	63	53	56.5	45	64	221	185	175	1/8"
50	90	53	56.5	45	64	265	235	175	1/8"
50	125	53	56.5	45	64	325	296	175	1/4"
65	90	75	83.5	66	91	325	280	278	1/8"
65	125	75	83.5	66	91	360	330	278	1/4"
80	125	89	97	78	106	360	352	290	1/4"

**Option - Détecteur de proximité**



Disponible pour tous les modèles de vannes à siège incliné pour contrôler l'état de la vanne d'ouverture.  
 Type : NPN, NO ou NC - PNP, NO ou NC  
 Alimentation électrique : 10 ÷ 30 V DC  
 Distance de commutation : 3 mm ± 10%  
 Température de fonctionnement : -25 ÷ 70°C  
 Matériel du corps : laiton nickelé  
 Matériel du capteur : ABS  
 Classe de protection : IP67

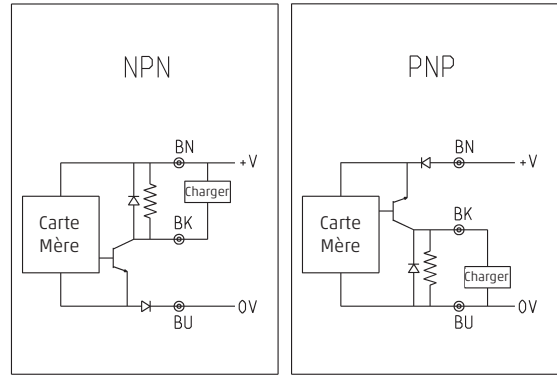

**Option - Indicateur de position**



Disponible pour tous les modèles de vannes à siège incliné pour contrôler l'état de la vanne d'ouverture et fermeture.  
 Type d'interrupteur de fin de course : micro-interrupteur mécanique  
 Tension de fonctionnement : 12 ÷ 36 V DC  
 Courant de fonctionnement : 25 mA/ 24 V DC  
 Plage de réglage : 5 ÷ 30 mm  
 Température de fonctionnement : -30 ÷ 80°C  
 Matériel du boîtier : PA6/GF30 + PC  
 Classe de protection : IP65

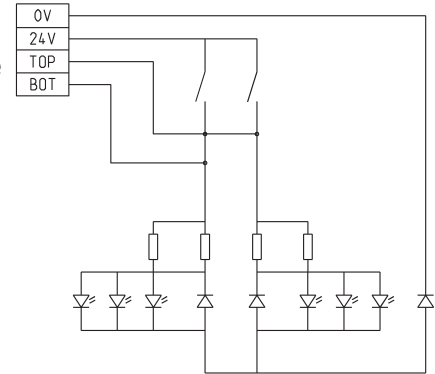

**Option - Limiteur de course**



Disponible pour tous les modèles de vannes à siège incliné pour limiter la course de l'actionneur de 0 à 100% dans le but d'ajuster le débit maximum.