

HP3000 | VANNES À SOUFFLET

Vanne d'arrêt à soupape à soufflet avec étanchéité absolue. Compatible haute pression à température ambiante. Commande par volant ou actionneur pneumatique.

Disponible avec actionneur pneumatique



APPLICATIONS

- Vide
- Gaz purs et ultra purs
- Gaz combustibles
- Gaz oxydants
- Gaz toxiques et corrosifs
- Gaz radioactifs
- Gaz rares



PRINCIPALES CARACTÉRISTIQUES & AVANTAGES

- Test de fuite à l'hélium 100 % effectué sur toutes les vannes
- Soufflet métallique durable garantissant une grande étanchéité interne/externe
- Matériau du siège spécifique au fluide dans les options standard : Métal - métal sur demande
- Indicateur visuel Ouvert-Fermé pour les modèles manuels et pneumatiques
- Numéro de série individuel pour une traçabilité assurée
- Résistance interne à la corrosion disponible en option : soufflet Hastelloy®
- Électro-polissage
- Dégraissage 100% pour utilisation en oxygène
- Résistance externe à la corrosion disponible en option : commande inox pour les modèles manuels et pneumatiques

DIMENSIONS

Modèle manuel

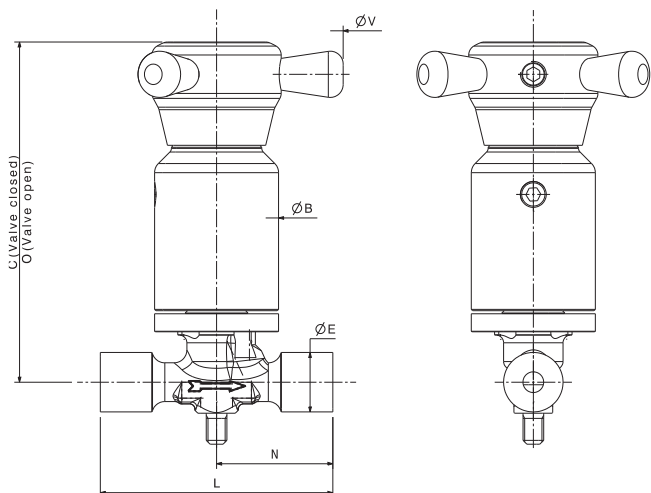

Modèle pneumatique

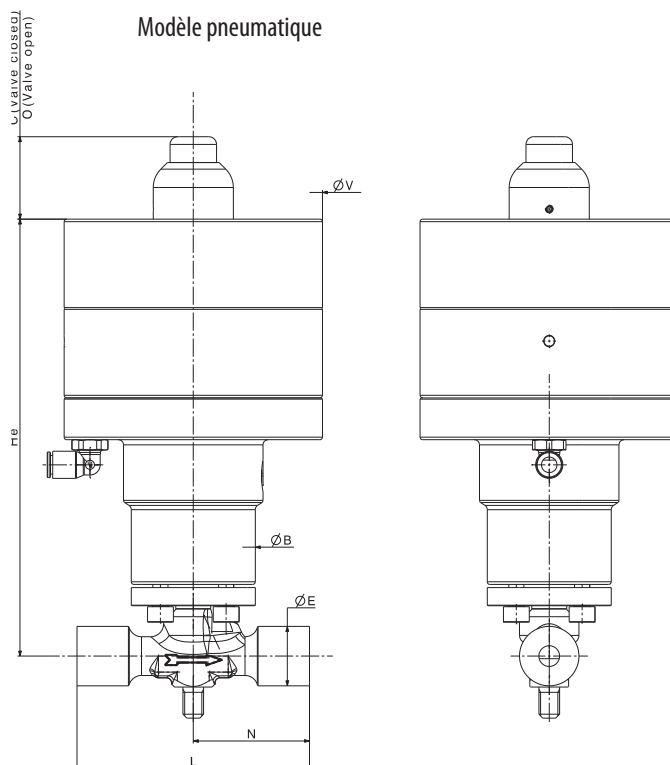

CARACTÉRISTIQUES TECHNIQUES

Fluides	Gaz ou liquides standard, haute pureté et ultra haute pureté, gaz ou liquides corrosifs
Pression de service max.	30 MPa (300 bar)*
Pression de service de l'actionneur pneumatique	0,5 - 0,7 MPa (5 - 7 bar)

Plage de température	233,15 K à 393,15 K (-40°C à +120°C)*
Débit (Cv)	Voir tableau ci-dessous
Diamètre nominal du siège	Voir tableau ci-dessous

Taux de fuite d'hélium max. (test par aspersion)	$\leq 1,10^{-10}$ Pa.m ³ .s ⁻¹
Taux de fuite d'hélium max. (test à travers le siège)	$\leq 3,10^{-10}$ Pa.m ³ .s ⁻¹

* selon le type de gaz et le matériau du siège

MATÉRIAUX UTILISÉS

	Pièces	Matériau
Pièces en contact avec le gaz	Corps	SS 316L ou Monel 400
	Siège	PCTFE ou Vespel
	Soufflet	SS 316L
	Garniture tête/corps	UNS N02201 (nickel)
Pièces sans contact avec le gaz	Volant	Aluminium anodisé
	Actionneur	SS 316L et aluminium anodisé peint
	Autres	SS 430F et C38500

TRAITEMENT DE SURFACE

-	EP4	EP2
Ra 0,8 µm	Ra 0,4 µm EP	Ra 0,25 µm EP

TEMPÉRATURE DE SERVICE

Siège (type de commande)	Température de service
PCTFE / PVDF (commande manuelle & pneumatique*)	233,15 K à 353,15 K (-40°C à +80°C)
Vespel® (manuel & pneumatique)	233,15 K à 393,15 K

DIAMÈTRE DU SIÈGE / DÉBIT

Vanne	Diamètre du siège	Débit (Cv)
HP3008-N	8mm	1,2

DIMENSIONS DU MODÈLE MANUEL

MAN.	HP3008 MI
C	47mm
O	50mm
ØB	48mm
ØE (max.)	22,5mm
ØV	100mm
He	84,5mm
L	90mm
N	45mm
Longueur avec FV (mm)	1/4":145,3-1/2":120,9

DIMENSIONS DU MODÈLE PNEUMATIQUE

PNEU.	HP3008 NC/NO
C	32mm
O	35mm
ØB	100mm
ØE (max.)	22,5mm
ØV	100mm
He	169mm
L	90mm
N	45mm
Longueur avec FV (mm)	1/4":145,3-1/2":120,9

CONFIGURATEUR DE PRODUIT

HP 30	Dimensions		Type	Commande	Matériau du corps		Matériau du siège		Raccordement ¹		Traitement de surface		Options ²			
	Ø8mm	08	-N	NC	I	M	/K	/V	BWO 19,05X1,65mm	BWO	EP4	-	-			
			Pour gaz non oxydants	-N	Manuel	MI	SS316L	I	PCTFE	/K	Soudure orbitale bout-à-bout	BWO	Ra 0,8µm	-	Pas d'options	-
					Pneumatique fermée par défaut	NC	Monel 400	M	PI (Vespel®)	/V	Soudure bout-à-bout	BW	Ra 0,4µm (électropoli)	EP4	Soche	FP
					Pneumatique ouverte par défaut	NO					Étanchéité de surface métallique - mâle	MV	Ra 0,25µm (électropoli)	EP2	Purge actionneur pour H ₂	H2
											Étanchéité de surface métallique - femelle	FV			Électrovanne	EV
															Doubles fins de course	MRE2
															Détecteurs de proximité (ATEX)	DPI2
															Port de purge ¹	PGP