

K300 | VANNES À SOUFFLET

Vanne d'arrêt à soupape à soufflet avec étanchéité absolue. Compatible basse pression à température ambiante. Commande par volant ou actionneur pneumatique.

Également disponible avec actionneur pneumatique



APPLICATIONS

- Vide
- Gaz purs et ultra purs
- Gaz combustibles
- Gaz oxydants
- Gaz toxiques et corrosifs
- Gaz radioactifs
- Gaz rares

PRINCIPALES CARACTÉRISTIQUES & AVANTAGES

- Test de fuite à l'hélium 100 % effectué sur toutes les vannes
- Soufflet métallique durable garantissant une grande étanchéité interne/externe
- Matériau du siège spécifique au fluide dans les options standard : Métal - métal sur demande
- Indicateur visuel Ouvert-Fermé pour les modèles manuels et pneumatiques
- Numéro de série individuel pour une traçabilité assurée
- Résistance interne à la corrosion disponible en option : soufflet Hastelloy®
- Électro-polissage
- Dégraissage 100% pour utilisation en oxygène
- Résistance externe à la corrosion disponible en option : commande inox pour les modèles manuels et pneumatiques



DIMENSIONS

Modèle manuel

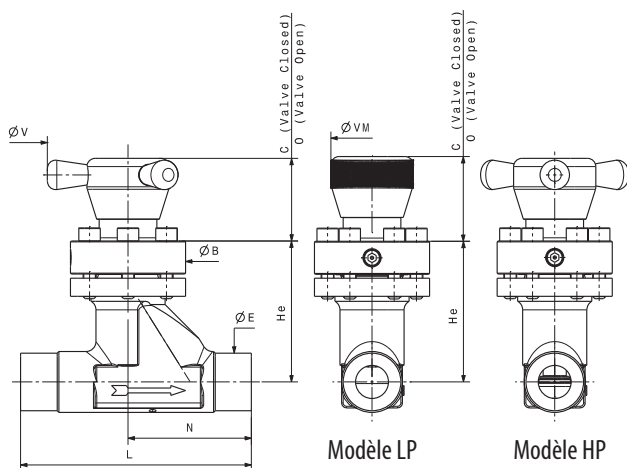

Modèle pneumatique

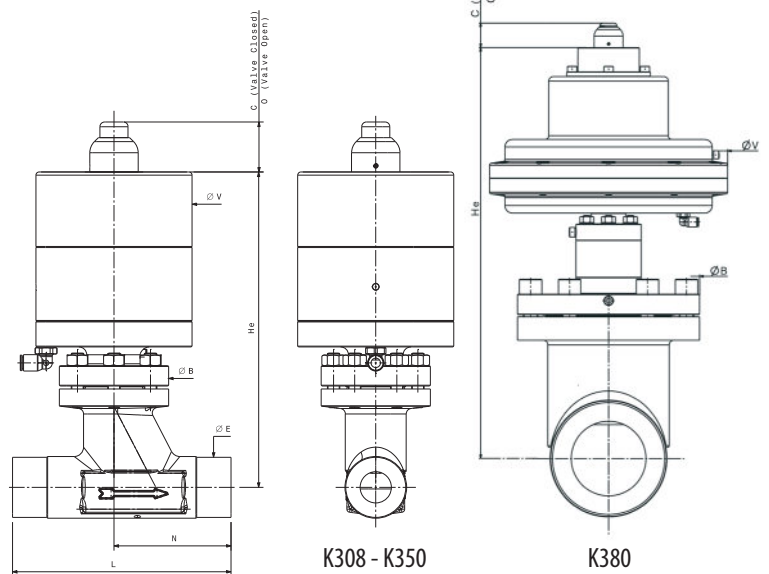

CARACTÉRISTIQUES TECHNIQUES

Fluides	Gaz ou liquides standard, haute pureté et ultra haute pureté, gaz ou liquides corrosifs	Plage de température	233,15 K à 393,15 K (-40°C à +120°C)*	Taux de fuite d'hélium max. (test par aspersion)	≤ 1,10 ⁻¹⁰ Pa.m ³ .s ⁻¹
Pression de service max.	Voir tableau ci-dessous	Débit (Cv)	Voir tableau ci-dessous	Taux de fuite d'hélium max. (test à travers le siège)	≤ 3,10 ⁻¹⁰ Pa.m ³ .s ⁻¹
Pression de service de l'actionneur pneumatique	0,5 - 0,7 MPa (5 - 7 bar)	Diamètre nominal du siège	Voir tableau ci-dessous		

* selon les dimensions de la vanne, le type de commande, le type de gaz et le matériau du siège

MATÉRIAUX UTILISÉS

	Pièces	Matériau
Pièces en contact avec le gaz	Corps	SS 316L
	Siège	PCTFE, Vespel, Hastelloy C276 et Monel 400 (option)
	Soufflet	SS 316L
	Garniture tête/corps	UNS N02201 (nickel)
Pièces sans contact avec le gaz	Volant	Aluminium anodisé
	Actionneur	SS 316L et aluminium anodisé peint
	Autres	SS 430F et C38500

TRAITEMENT DE SURFACE

-	EP4	EP2
Ra 0,8 µm	Ra 0,4 µm EP	Ra 0,25 µm EP

TEMPÉRATURE DE SERVICE

Siège (type de commande)	Température de service
PCTFE / PVDF (commande manuelle & pneumatique*)	233,15 K à 353,15 K (-40°C à +80°C)
Vespel® (manuel & pneumatique*)	233,15 K à 393,15 K (-40°C à +120°C)

DIAMÈTRE DU SIÈGE / DÉBIT / PRESSION DE SERVICE MAX.

Vanne	Diamètre du siège	Débit (Cv)	Pression de service max.
K308	8mm	0,78	100 bar
K312	12mm	3	100 bar
K320	20mm	7	100 bar
K332	32mm	18	45 bar
K350	50mm	45	45 bar
K380	80mm	114	15 bar

DIMENSIONS DU MODÈLE MANUEL

MAN.	K308 LPMI	K312 LPMI	K312 HPMI	K320 LPMI	K320 HPMI	K332 LPMI	K350 LPMI	K380 LPMI
C	37mm	51,5mm	51,5mm	51,5mm	51,5mm	62mm	63mm	275mm
O	38,5mm	55,5mm	55,5mm	56,5mm	56,5mm	70mm	75mm	297mm
ØB	48mm	70mm	70mm	70mm	70mm	108mm	135mm	-
ØE (max.)	22,5mm	31,5mm	31,5mm	38,5mm	38,5mm	52mm	77mm	120mm
ØV	-	-	100mm	-	100mm	-	-	300mm
ØVM	35mm	50mm	-	50mm	-	125mm	125mm	-
He	41mm	76,5mm	76,5mm	85,5mm	85,5mm	102mm	125,5mm	175mm
L	90mm	140mm	140mm	140mm	140mm	180mm	250mm	400mm
N	45mm	70mm	70mm	75mm	75mm	110mm	150mm	235mm
Longueur avec FV (mm)	1/4":145,3-1/2":120,9	1/2":176,1-3/4":196	1/2":176,1-3/4":196	3/4":238-1":210	3/4":238-1":210	-	-	-

DIMENSIONS DU MODÈLE PNEUMATIQUE

PNEU.	K308 LPNC/LPNO	K312 LPNC/LPNO	K312 HPNC/HPNO	K320 LPNC/LPNO	K320 HPNC/HPNO	K332 LPNC/LPNO	K350 LPNC/LPNO	K380 LPNC/LPNO
C	11mm	32mm	32mm	32mm	32mm	32mm	17mm	26mm
O	12,5mm	36mm	36mm	37mm	37mm	40mm	29mm	38mm
ØB	48mm	70mm	70mm	70mm	70mm	108mm	135mm	195mm
ØE (max.)	22,5mm	31,5mm	31,5mm	38,5mm	38,5mm	52mm	77mm	120mm
ØV	58mm	100mm	100mm	100mm	100mm	150mm	150mm	255mm
He	87mm	138mm	166,5mm	176mm	202mm	285mm	409mm	441mm
L	90mm	140mm	140mm	140mm	140mm	180mm	250mm	400mm
N	45mm	70mm	70mm	75mm	75mm	110mm	150mm	235mm
Longueur avec FV (mm)	1/4":145,3-1/2":120,9	1/2":176,1-3/4":196	1/2":176,1-3/4":196	3/4":238-1":210	3/4":238-1":210	-	-	-

CONFIGURATEUR DE PRODUIT

	Dimensions	Plage de pression ¹	Commande	Matériau du corps	Matériau du siège	Raccordement ²	Traitement de surface	Options ³
K3	12	LP	MI	I	/K	BWO 19,05X1,65mm	EP4	-
	Siège Ø8mm	08 Basse pression (version 15/30 bar)	LP Manuel	MI SS316L	I PCTFE	/K Soudure orbitale bout-à-bout	BWO Ra 0,8µm	- Pas d'options
	Siège Ø12mm	12 Haute pression (modèle 100 bar)	HP Pneumatique fermée par défaut	NC Hastelloy	H PI (Vespel®)	/V Soudure bout-à-bout	BW Ra 0,4µm (électropoli)	EP4 Socle ⁴
	Siège Ø20mm	20	Pneumatique ouverte par défaut	NO Monel	M	Soudure à emboîtement	SW Ra 0,25µm (électropoli)	EP2 Purge actionneur pour H ₂
	Siège Ø32mm	32	Actionneur électrique	EA		Étanchéité de surface métallique - mâle	MV	Électrovanne
	Siège Ø50mm	50				Étanchéité de surface métallique - femelle	FV	Doubles fins de course
	Siège Ø80mm	80						Détecteurs de proximité (ATEX)
								Port de purge ²
								Forme de corps angulaire
								EQ