

**COLLIER DE REPARATION ET JONCTION DEFINITIVE 3 TIRANTS 200mm INOX-EPDM TYPE B**

Collier de réparation et jonction définitive 3 tirants pour la réparation de réseaux de distribution et d'adduction d'eau potable.

Enveloppe inox AISI 304 et joint EPDM.

Pour tubes rigides (PE, PVC, acier et fonte).



**Dimensions :** DN48 à DN285  
**Raccordement :** Sur tubes rigides  
**Température Mini :** -10°C  
**Température Maxi :** +60°C (en emploi temporaire)  
**Pression Maxi :** 32 Bars maxi en DN48/56  
**Caractéristiques :** Joint EPDM  
Enveloppe inox  
3 Tirants  
Longueur 200 mm

**Matière :** Enveloppe inox AISI 304

## COLLIER DE REPARATION ET JONCTION DEFINITIVE 3 TIRANTS 200mm INOX-EPDM TYPE B

**CARACTERISTIQUES :**

- Enveloppe inox AISI 304
- Joint EPDM
- Pour tube PE, PVC, Acier et Fonte

**UTILISATION :**

- Réseaux de distribution et d'adduction d'eau potable
- Température mini et maxi admissible Ts : - 10°C à + 60°C (en emploi temporaire)
- Pression maxi admissible Ps : voir tableau dimensions page 3

**GAMME :**

- Collier de réparation et jonction définitive type B 3 tirants longueur 200 mm avec joint EPDM **Ref.1403** du DN 48 au DN 285

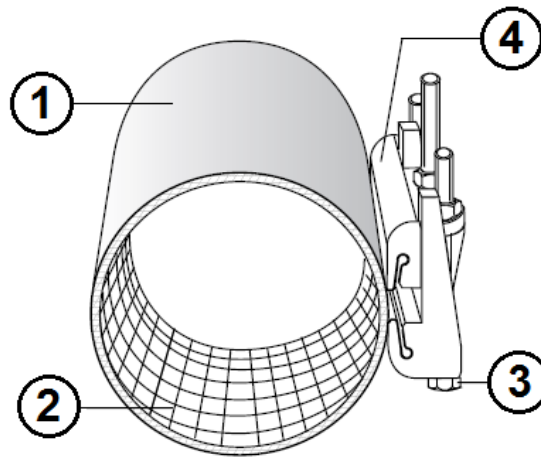
**NOMENCLATURE:**

Repère	Désignation	Matériaux
1	Enveloppe	Inox AISI 304
2	Joint	EPDM ( ACS )
3	Boulonnerie	Acier traité 6.S
4	Mors	Fonte EN GJS-500-7

## COLLIER DE REPARATION ET JONCTION DEFINITIVE 3 TIRANTS 200mm INOX-EPDM TYPE B

DIMENSIONS ( en mm ) :

Ref.	Ø extérieur tube		Ps (Bar)	Poids (Kg)
	Mini	Maxi		
1403048	48	56	32	3.6
1403056	56	64	31	3.7
1403060	60	68	30	3.8
1403068	68	78	29	3.9
1403078	78	88	28	4
1403088	88	98	26	4.1
1403098	98	108	25	4.15
1403108	108	118	23	4.15
1403114	114	126	22.5	4.3
1403126	126	138	21.5	4.35
1403138	138	150	20	4.45
1403140	140	153	20	4.45
1403150	150	162	19	4.5
1403162	162	174	17	4.6
1403168	168	182	16.5	4.65
1403174	174	186	16	4.7
1403186	186	198	15	4.8
1403198	198	210	13.5	4.85
1403210	210	223	13	4.95
1403222	222	234	12	5.05
1403234	234	246	11	5.2
1403243	243	255	10.5	5.35
1403273	273	285	9	5.5

**COLLIER DE REPARATION ET JONCTION DEFINITIVE 3 TIRANTS 200mm INOX-EPDM TYPE B****NORMALISATIONS :**

- Fabricant certifié ISO 9001 : 2015 et ISO 14001 : 2015
- Directive 2014/68/UE : Produits exclus de la directive ( Article 1, § 2b )
- Attestation de conformité sanitaire **A.C.S. N° 19 MAT NY 092**

**PRECONISATIONS :** Les avis et conseils, les indications techniques, les propositions, que nous pouvons être amenés à donner ou à faire, n'impliquent de notre part aucune garantie. Il ne nous appartient pas d'apprécier les cahiers des charges ou descriptifs fournis. Il appartient au client de vérifier l'adéquation entre le choix du matériel et les conditions réelles d'utilisation.

**INSTRUCTIONS DE MONTAGE**

La vis la plus longue située au milieu facilite l'installation, même dans des conditions défavorables.  
Ci-dessous les opérations à effectuer lors de l'installation :

- Nettoyez la partie du tuyau à réparer
- Posez le manchon de réparation sur la partie endommagée
- Assurez-vous que la garniture n'est pas pliée, et qu'elle s'applique bien sur le tuyau

*Note : nous recommandons la lubrification de la garniture avec de l'eau savonneuse ou pâte lubrifiante.*

- Posez l'extrémité opposée du manchon sur la garniture
- Insérez la plus longue vis et serrez manuellement
- Tournez le manchon de réparation dans le sens indiqué par l'aiguille imprimée sur l'étiquette (opération indispensable pour assurer la bonne position de la garniture) et assurez-vous que la section endommagée du tuyau est sous la partie vulcanisée du joint
- Serrez les vis de manière progressive et ordonnée afin que les deux mâchoires en fonte ductile se rassemblent lors du vissage, et toujours parallèlement.

*Note : pendant cette phase, assurez-vous que la partie vulcanisée du joint ne soit pas déformée : en cas de déformation, l'étanchéité n'est pas garantie.*